

ПРОМЫСЛОВАЯ ОХОТА

КРАТКИЙ СПРАВОЧНИК МОЛОДОГО ОХОТНИКА



«СИБИРСКИЙ ПРОМЫСЕЛ»

**Сибирский
научно-исследовательский институт
охотничьего хозяйства и звероводства
– СибНИИО**

ПРОМЫСЛОВАЯ ОХОТА

(краткий справочник молодого охотника)



«Малая энциклопедия охотника»

Приложение к журналу
«Сибирский промысел»

**Издательство
«Сибирский промысел»
Красноярск 2001**

УДК 639.1
ББК 47.1 1
П 81

Авторы-составители
В.Д. Петренко, Г.В. Петренко

П 81 Промысловая охота (краткий справочник молодого охотника) / Сост. В. Д. Петренко, Г.В. Петренко; СибНИИО. - Красноярск: «Сибирский промысел» — 2001. - 98 с.

В книге описана биология основных промысловых животных Сибири - соболя и белка. Раскрыты передовые способы их промысла, а также первичной обработки, основы стандартизации пушных шкурок. Приведены способы экипировки сибирского промысловика. Больше уделено внимания современным проблемам экономики, организации и права охотничье-промыслового хозяйства. В отдельной главе приведен список современной литературы, касающейся промысловой охоты.

Книга рассчитана на охотника-промысловика - производителя пушной продукции, охотоведа и других специалистов охотничьего хозяйства.

Книга снабжена большим количеством иллюстраций.

ISBN 5-94253-006-8

© В.Д. Петренко, Г.В. Петренко, 2001.

© СибНИИО, 2001.

© Издательство «Сибирский промысел» -

Оформление, «Малая энциклопедия охотника», 2001.

ПРЕДИСЛОВИЕ

Краткий справочник подготовлен при финансовой поддержке ЗАО "Пушно-меховая компания "Сибирь-Пушнина".

Задумывая предлагаемый справочник, авторы-составители руководствовались, прежде всего, отсутствием подобного рода изданий, учитывающих особенности промысловой охоты в Красноярском крае.

Ранее вышедшая литература либо стала библиографической редкостью, либо не учитывает экономические, правовые и региональные особенности, хотя и не потеряла своей практической ценности (см. библиографию). Целое поколение охотников-промысловиков работает, не имея современного руководства, освещающего все коллизии.

Возрождение хозяина - одно из условий более полного освоения ресурсов тайги. В справочнике предлагается возможный путь становления охотника - хозяина своего промыслового участка. А хозяин не будет терять понапрасну более половины хозяйственной продуктивности угодий по белке. Ведь цена её шкурки в последние годы достигла одной десятой доли от цены шкурки соболя. Поэтому промысловик постарается обустроить участок необходимыми самоловами. Плашка и древесный капкан - незатейливые и дешёвые орудия лова, и самоловный промысел может стать не уделом единиц-энтузиастов, а вновь будет массовым явлением.

Подписанное Россией в 1998 году Соглашение о международных стандартах на гуманный отлов диких животных потребует в скором времени перевооружения соболиного промысла соответствующими самоловами. Современные гуманные металлические капканы для большинства промысловиков по разным причинам пока недоступны. Поэтому внедрение кулёмки и плашки на соболином промысле (хотя пока и не сертифицированных из-за отсутствия соответствующей экспертизы в России) будет способствовать гуманизации техники промысла.

Охота на соболя и белку является основным видом промысла в Красноярском крае. В справочнике освещена биология этих зверьков, дана информация о местах обитания, их экологии, наиболее предпочтительных способах и технике промысловой охоты.

Рябчик и белая куропатка – массовые виды дичи, дающие охотнику великолепное диетическое мясо и приманку. До недавнего времени в Сибири велись заготовки тушек этих птиц. Сейчас ресурсы недоосваиваются. Накопленный передовой опыт и достижения охотоведения, относящиеся к самолловному их промыслу, остаются почти неизвестными рядовым промысловикам, поэтому в справочнике восполняется этот пробел.

Много внимания уделено проблемам экономики и охотничьему праву. В современной России эти вопросы нуждаются в кардинальной переработке и приведении в соответствие с Конституцией, Гражданским кодексом и другими правоустанавливающими документами. Нуждается промысловик в освещении проблем современного охотпользования, прав собственности на продукцию промысла. Рыночная экономика требует знаний и умения ориентироваться не только в охотничьих угодьях, но и в мире экономики и права. Необходимо не только добывать пушнину, но и выгодно её продавать, а не "сдавать государству". Ответ на эти и другие животрепещущие вопросы и дают авторы-составители.

В книге нашли отражение сведения о товароведении пушнины, приёмах её первичной обработки.

Промысловая охота пока не прошла "бревенчатой" стадии развития, когда охотник всё строит и делает своими руками: таёжные сооружения, обувь, одежду и т.п. Поэтому предлагаемый справочник в решении первоочередных задач промысловика может оказаться хорошим руководством.

Не рассматриваются в справочнике вопросы охотничьего собаководства, современного снегоходного транспорта, охотничьего оружия, техники безопасности в тайге, так как по ним либо уже вышли отдельные книги, либо проблемы требуют более детальной проработки и осмысления.

Ваши предложения и замечания присылайте по адресу: 660043, г. Красноярск, ул. Чернышевского, д. 92, СибНИИО.

БИОЛОГИЧЕСКИЕ ОСНОВЫ ОХОТНИЧЬЕГО ПРОМЫСЛА

Биология соболя

Соболь относится к роду собственно куниц семейства куницеобразных отряда хищных.

Соболь — зверек средней величины. Его размеры сильно варьируются географически. Длина тела самца — 37-58 см, хвоста — 11-20; размеры самки соответственно: 32-51 см и 10-19 см. Вес самцов зимой от 0,9 до 1,6 кг, летом — от 1 до 1,8 кг. Вес самок зимой от 0,7 до 1,1 кг, летом — от 0,7 до 1,6 кг. Максимальной массы зверьки достигают к началу гона.

Конечности у соболя сравнительно короткие и толстые; весовая нагрузка небольшая — около 10 г на 1 см² опорной поверхности лап. В связи с этим зверек свободно передвигается по рыхлому глубокому снегу. Пушистый хвост лишь немного длиннее вытянутых задних конечностей и не превышает половины длины тела.

Волосной покров зимой средней высоты, очень густой (до 13500 волос на 1 см² кожи со спины) и шелковистый. Ость блестящая. Изменение цвета меха зависит как от географической широты, так и от индивидуальных особенностей. Общая окраска варьирует от светлой желтовато-бурой до темно-бурой, почти черной. Мех со стороны брюшка несколько светлее. Иногда отдельные остевые волосы белые, что создает в разной степени выраженную седину. Пуховые волосы темно-пепельного цвета или же голубовато-серые с коричневыми или рыжеватыми вершинами. Голова светлее спины, и только у очень темных особей окраска верхней стороны тела почти одинакова. На горле имеется пятно светло-серое, белое или желтоватое. Оно может быть резко очерченным или с расплывчатыми границами, размеры его различны; у некоторых соболей горловое пятно отсутствует. Летний мех более темный, грубый, редкий, низкий. Облик зверька в это время становится иным — туловище и шея тонкие и длинные, голова непропорционально большая.

На территории Красноярского края (включая Эвенкию) выделяется несколько подвидов соболя.

К северу от Нижней Тунгуски распространен илимпийский соболь. По размерам он средний. Длина тела самцов — 40-43 см. Окраска меха темная.

Бассейн Подкаменной Тунгуски и левых притоков Нижней Тунгуски населяет тунгусский соболь. По размерам он средний. Окраска варьирует от песчано-желтой до темно-коричневой.

Междуречье Оби и Енисея населяет енисейский соболь. Длина тела самцов — 38-47 см. Окраска меха светлая. Волосяной покров средней высоты, густой.

Бассейн Ангары населяет ангарский подвид соболя. В среднем он более мелкий, чем енисейский. Окраска в среднем светлая, но заметно темнее, чем у енисейского соболя.

В Саянских горах распространен саянский подвид соболя. Размеры его средние. Длина тела самцов 38-50 см. Окраска темная, коричневато-бурая, подпушь бледно-палевая.

Большинство вышеупомянутых подвидов было описано в период, когда ареал соболя распался на изолированные очаги. С тех пор произошли большие изменения в структуре ареала соболя. Многие очаги слились, образовав сплошной единый ареал, чему способствовало также искусственное расселение соболей. Произошло перемешивание генофонда соболей различных популяций, что существенно изменило направление внутривидовой изменчивости. На территорию Красноярского края, особенно на левобережье Енисея, с 1949 по 1959 годы было завезено около 800 зверьков, в основном баргузинского подвида. Поэтому, наряду со зверьками естественной окраски и имеющими типичные экстерьерные параметры, здесь могут встречаться и более темные, и более пышные, и т.п.

Соболь — типичный представитель равнинной и горной тайги. Основные его местообитания - темнохвойная тайга. Предпочитает участки высокоствольного леса и старые гари, изрезанные речками и ручьями и сильно захламленные валежником. Зверек тяготеет к кедровым насаждениям. В то же время на севере Восточной Сибири он находит себе хорошие места обитания в чистых лиственничных насаждениях с хорошо развитым голубичником. В горах встречается в каменистых россыпях. В высокогорье соболь предпочитает

верхнюю периферическую часть лесного пояса, расчлененную спускающимися языками крупнокаменистых россыпей.

Плотность заселения соболем биотопов зависит от сочетания определенных условий, обеспечивающих зверю устойчивую кормовую базу и надежные убежища.

Плотность населения соболя, как и других животных, колеблется по годам. В темнохвойной тайге Саян его плотность осенью колеблется от 2 до 10 и несколько более зверьков на 1000 га угодий.

Соболь ведет оседлый образ жизни. Наблюдениями в природе и материалами кольцевания установлено, что вся жизнь соболя проходит в определенном районе, являющемся его индивидуальным ареалом. Размеры такого ареала меняются в зависимости от кормности биотопов и защитных условий. Средняя площадь индивидуального ареала соболя в зимнее время равна 1-1,3 тыс. га. В пределах своего индивидуального ареала соболь в течение определенного времени живет то на одном, то на другом охотничьем участке. Размеры таких участков меняются в зависимости от времени года, кормовых условий и других причин. В каждом из таких участков соболь имеет постоянные и временные убежища, в которые он залегает на отдых и скрывается от непогоды. Расстояния между охотничьими участками соболей колеблются в зависимости от характера угодий. В местностях, где много соболей, индивидуальные ареалы зачастую налегают один на другой. Обычно размер участка обитания уменьшается в середине зимы. Длина суточного поискового хода зверька колеблется от 1 до 15 км и зависит, прежде всего, от количества пищи и состояния снежного покрова. На ходу соболь петляет мало, для него характерны кольцевые маршруты. Перемещается прыжками (длина их 50-80 см) только по земле, поскольку перепрыгивать с дерева на дерево не способен.

В горных районах наблюдаются периодические сезонные вертикальные перекочевки соболей. Перемещения их вызываются повышением уровня снега в горах, что затрудняет зверькам добывание пищи. Следует отметить, что в северной и средней тайге не реже раза в четыре-пять лет наблюдаются сильные меридиональные миграции. Они вызываются недостатком кормов в данных районах. Подобные явления — следствие динамики численности, перенаселенности в годы

пиков.

Убежища — выводковые, зимние, временные — соболь устраивает в низко расположенных дуплах или в упавших деревьях, под валежником, корнями и выворотами, в расселинах скал, в пустотах между камнями, реже — в земляных норах. Одним убежищем может пользоваться в течение нескольких лет; гнездовую камеру выстилает сухой травой, лишайниками, шерстью, перьями. В зимний период постоянных убежищ обычно не имеет. У соболя нет четко выраженного суточного ритма жизни, он более активен ночью. Во время непогоды или в сильные морозы неохотно покидает убежище, может находиться в нем несколько дней. При перемене погоды или проголодавшись выходит на охоту независимо от времени суток. В случае неудачной ночной охоты зверек бывает деятелен и днем.

Соболь издает звуки редко, в возбужденном состоянии урчит, стрекочет. Обладает хорошим слухом и обонянием. Пищу добывает на земле. Зимой часто охотится в пустотах под снегом, где он свободно ориентируется.

Линяет соболь два раза в год. В январе-феврале волосяной покров тускнеет и грубеет. В марте-апреле начинается смена зимнего меха на летний, в первую очередь на голове; дольше старый волос сохраняется на огузке и в пахах. Линька заканчивается перед гоном. Осенняя смена волосяного покрова протекает менее заметно, от огузка к голове. В октябре-ноябре шкурка становится полноволосой. Зимний мех выше и гуще летнего приблизительно в два раза, волосы тоньше.

Численность соболя по годам не подвержена хорошо выраженным и быстро протекающим изменениям. Это в значительной мере связано с его всеядностью. В противоположность многим хищным зверям при недостатке одних кормов соболь легко переключается на другие и, таким образом, не испытывает длительного голодания. Все же в особо неблагоприятные годы поголовье соболя уменьшается в результате снижения плодовитости: сокращается число детенышей в помете, значительно возрастает количество неоплодотворенных самок.

Соболь — полифаг. В отличие от большинства видов семейства куницеобразных, он может существовать в значительной мере за счет растительных кормов и, прежде всего,

кедровых орехов. Эта особенность определяет более выраженную оседлость в сравнении с некоторыми видами хищников и меньшее влияние кормовых условий на периодические изменения его численности. Имеются географические, стациональные и сезонные изменения в составе кормов – в зависимости от урожая кормов и степени их доступности в снежный период. Однако повсеместно и всегда предпочитаемой основной пищей соболя являются мелкие грызуны: полевки, пищуха. В большинстве местообитаний соболь существенно подавляет численность белки. Иллюстрацией того, что соболь в ряде районов подорвал численность белки, является снижение заготовок ее шкурок. Так, в Тунгусско-Чунском районе в сороковые годы заготавливалось до 200 тыс. шкурок белки; соболя добывали - 100 – 200. В семидесятые годы, при добыче более 5000 соболей, заготовки белки в урожайные годы не превышали 25 тысяч шкурок.

При переходе соболя на питание одним видом корма у него наблюдается кожное заболевание - дерматит, вероятно, связанный с недостатком каких-то витаминов или минеральных солей. В Средней Сибири процент шкурок, пораженных дерматитом, возрастает при обильном урожае рябины и переходе соболя на питание ее плодами.

Течка у соболей протекает в июле и продолжается до трех дней. В этот период самцы имеют хорошо развитые семенники. Самка подпускает самца несколько раз; коитус длится до двух часов. Если оплодотворения не произошло, течка может повторяться через 7–20 дней. После оплодотворения и первых стадий деления яйцеклетка не прикрепляется к стенке матки и приостанавливает свое развитие. Наступает латентное состояние, продолжающееся около 7–8 месяцев. В это время зародыши имеют вид упругих пузырьков диаметром до 1 мм. В марте оплодотворенная яйцеклетка имплантируется в стенку матки. С этого момента развитие эмбриона протекает очень быстро – в течение 30–40 дней. Большинство исследователей полагает, что имплантация совпадает с так называемым ложным гоном, когда самец бежит за самкой, но не оплодотворяет ее. В звероводческих хозяйствах у самок, покрытых один раз, роды происходят на 240–290-й день, в среднем продолжительность беременности равна 274 дням.

Молодняк рождается в конце апреля - начале мая. В помете бывает от 1 до 7, чаще 3—4 детеныша. У молодых особей, а также у истощенных и зараженных гельминтами, выводок обычно меньше, чем у взрослых и здоровых зверьков.

Соболята рождаются беспомощными, покрытыми белесыми, редкими пуховыми волосами; масса однодневного детеныша — около 30 г, длина тела — 11—12 см, хвоста — 3 см. Глаза открываются на 30-36-й день, а зубы прорезаются примерно на 38-й день. Питаются материнским молоком до двухмесячного возраста, в это время соболята весят 500 — 600 г. К ноябрю заканчивается линька, после чего молодые по внешним признакам сходны со взрослыми, но масса их меньше. Половая зрелость у самок наступает в возрасте 15-16 месяцев, но многие из них на втором году жизни остаются яловыми. Самцы созревают несколько позже. В звероводческих хозяйствах некоторые самки в возрасте старше 14 лет еще сохраняют способность к размножению. Продолжительность жизни соболя около 20 лет.

Ресурсы соболя подвержены циклическим изменениям. Иллюстрацией этого процесса может служить динамика заготовок шкурок в лучшем по организации промысла - Курагинском коопзверопромхозе (диаграмма 1).

Численность соболя проходит фазы: депрессии, восстановления, стабилизации и пика. Динамика численности во многом определяется внутривидовой структурой и в

Диagr. 1. Динамика заготовок шкурок соболя в Курагинском КЗПХ Красноярского края

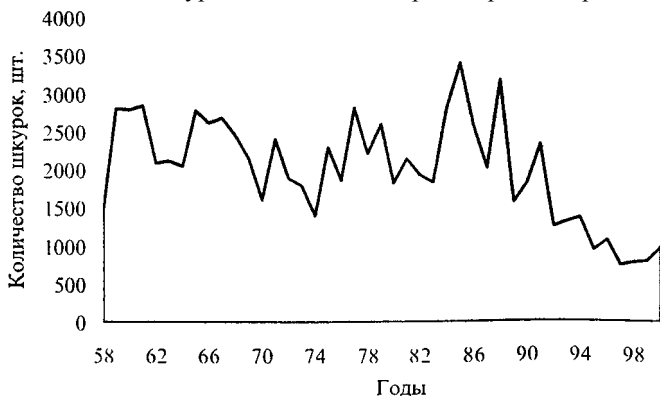

первую очередь зависит от величины элементарных размножающихся группировок. Эту гипотезу высказал Б.К. Павлов. Минимальной, необходимой для успешного размножения, является численность группировки, равная 8-9 особям. Ниже этого предела доля рожавших самок резко сокращается, несмотря на благоприятные условия существования. Изменения внешней среды могут проявляться как регулятор лишь при определенной численности и определенном составе элементарной группировки. Механизм этого процесса выглядит следующим образом. Если численность группировки выше восьми особей, включающей два и более контактирующих взрослых самца, то при увеличении светового дня начинает проявляться ложный гон. Срабатывает схема взаимосвязи поведенческих реакций и гормональной активности. Благодаря повышенной гормональной активности у самок стимулируется имплантация оплодотворенных яйцеклеток. В группировках менее восьми особей ложный гон не проявляется либо бывает вялым, и гормональная активность у самок бывает очень низкой. В подобных случаях беременность реализуется далеко не у всех самок.

Для саянских соболей Б.К. Павловым установлено следующее. При активном ложном гоне доля рожавших самок возрастает почти до 90%, прирост в этом случае бывает более 80%. После вялого ложного гона доля рожавших самок падает до 60%, а прирост - до 55%. При отсутствии ложного гона эти показатели были соответственно: 33 и 38%.

Таким образом, ключевым звеном популяционного гомеостаза (саморегуляции) соболя является изменение величины и состава элементарной группировки. Именно этим положением нужно руководствоваться при рациональной организации промысла.

Биология белки

Белка обыкновенная, распространенная в лесах Сибири, относится к роду белок, входящему в семейство беличьих отряда грызунов.

Длина тела зверька — 18-28 см; хвоста — 14-18. Задние конечности значительно длиннее передних. Брюшко всегда белое, окраска верха тела меняется по сезонам года

зимой – серая разной интенсивности, летом - от черной или черно-бурой до ярко-красно-охристой. Индивидуальная изменчивость выражена больше всего в окраске хвоста. В одной местности в один и тот же сезон можно встретить так называемых краснохвосток, бурохвосток, серохвосток, темнохвосток и чернохвосток.

На территории Красноярского края выделяется три подвида белки.

К западу от Енисея территорию населяет западносибирская белка. Окраска зимнего меха у нее серая с палевым опенком на хребте. Хвост чаще бурый. Белое поле брюшка относительно невелико, края размыты.

От Енисея на восток до водораздела с Леной, на юг до широты Красноярска распространена енисейская белка. Зимний мех у нее темно-серый с голубоватым оттенком. Хвост чаще темный, часто встречаются чернохвостки, бурохвостки и краснохвостки. Белое поле брюшка сильно сокращено.

Саянские горы и территорию на север примерно до широты Красноярска и северных отрогов Кузнецкого Алатау населяет алтайская белка. Зимний волос на спине у нее темно-серый, обычно с буроватым оттенком. Чаще встречаются темнохвостки и бурохвостки. Белое поле брюшка относительно сужено.

Белка – типичный древолаз.

Основные ее станции - плодоносящие хвойные леса. В основных станциях имеются "станции переживания" - особая группа высокобонитетных спелых и перестойных лесов, для которых характерны развитые густые кроны, дуплистость стволов и другие свойства, создающие благоприятные условия для выживания белки. Станции переживания размещены вдоль опушек, речек, в верховьях речек и там, где имеются хорошие почвы для произрастания деревьев, например, на южных и смежных с ними, хорошо дренированных склонах и других местах. В станциях переживания белки встречаются постоянно, независимо от урожайности семян хвойных. В Саянах станции переживания обычно приурочены к приречным, приручейным лесным комплексам с перестойным и сложным составом древостоя, густым ольхово-рябиновым подлеском, травянисто-черничниковым покровом со склонами южной, юго-западной и юго-восточной экспозиции. Гнездовые станции

белки обязательно расположены вблизи воды. В период выкармливания бельчат потребность матери в воде очень велика. Численность белки летом в береговых и пойменных угодьях в три-четыре раза выше, чем в лесах, удаленных от рек, ручьев и озер, где в это время преобладают самцы и неразмножающиеся самки.

Второстепенные станции белки - лиственные и неплодоносящие хвойные леса. К этой же группе относятся редины, заболоченные леса и все участки с неблагоприятными кормовыми и защитными условиями для зверьков.

Гон у белок в Саянах начинается в конце февраля - начале марта (на севере несколько позднее), почти всегда в одно и то же время. Отклонения не превышают десяти дней. Спаривание обычно начинается в первой декаде марта. Основная масса белок становится беременными в конце марта - начале апреля. Беременность длится 35-40 дней. В первой половине мая 90% самок беременны или лактируют. В то же время в конце мая - начале июня встречаются особи в возрасте около двух месяцев, то есть родившиеся в начале апреля. В конце мая среди взрослых самок встречаются и беременные и лактирующие особи. Это говорит о наличии второго помета. В отдельные годы часть белок дает и третий помет. Разовая плодовитость у белок колеблется в пределах 5-7 щенков. Средняя суммарная плодовитость самок за весь сезон размножения в разные годы колеблется в значительных пределах - от 5 до 15 щенков. Максимальная суммарная плодовитость животных может реализовываться лишь в оптимальных условиях.

В некоторые годы характерен весьма растянутый период размножения. Молодняк рождается обычно с апреля по июнь, а в некоторые годы - по август. Для популяций белки горных темнохвойных лесов Восточной Сибири характерно резкое снижение (в два раза) интенсивности размножения в фазу пика численности по сравнению с фазой восстановления численности. Это происходит благодаря тому, что при возрастании численности (высокой плотности населения) в станциях размножения сперматогенез у самцов, особенно впервые участвующих в размножении, прекращается в мае. В обычных условиях сперматогенез продолжается до августа. В связи с прекращением сперматогенеза у самцов подавляющее количество самок дает только один помет.

Селится белка в дуплах и гайнах. Гайно делает сама. Оно шарообразной формы, обычно с одним отверстием. В районах с более морозной зимой гнездо массивнее. Его наружные стенки сооружены из мелких веток, средний слой сделан из мха, лишайника, сухой травы; изнутри гайно выстлано пухом, перьями, волосами.

Детеныши рождаются беспомощными. В возрасте трех-четырех недель они прозревают. В возрасте 36 дней они лазают по сучьям, а 40-дневные начинают сами добывать пищу. Щенки продолжают питаться материнским молоком до двухмесячного возраста. Половозрелость наступает в возрасте пяти месяцев. В южных районах часть сеголетков размножается.

Основными кормами белок являются семена хвойных деревьев: кедра, ели, лиственницы. Семена пихты не играют существенной роли в питании зверьков, так как шишки ее очень рано рассыпаются. Сосновые шишки из-за сильной смолистости и малой энергетической ценности белка потребляет неохотно. При неурожае семян хвойных она питается грибами, а при их неурожае - почками, побегами различных деревьев, лишайниками. На севере грибы в рационе белки занимают второе место после семян хвойных. Роль животной пищи в рационе белки невелика, хотя она очень хорошо идет на мясную приманку. Чтобы получить необходимое зверьку суточное количество корма, белка должна использовать 1-2 кедровые шишки или 28-30 еловых, или 200 лиственничных, или 380 сосновых. Семена хвойных хорошо сохраняются в лесной подстилке, поэтому при их неурожае белки легко находят кладовые кедровки, питаются, используя так называемую кислую еловую шишку.

Состояние кормовой базы влияет на численность этого грызуна. При неурожаях основных кормов белки истощаются, слабо размножаются, предпринимают широкомасштабные миграции. Поголовье подвержено эпизоотиям. В то же время условия среды влияют на динамику численности посредством складывающейся популяционной структуры: половой, возрастной, фенетической, генетической, плотности населения, пространственного распределения.

Издавна известно, что численность белки периодически то увеличивается, то уменьшается. Продолжительность циклов варьирует от трех до 12 лет. Существует связь между продол-

жительностью цикла и географическим расположением местности. В южных районах с мягким климатом и разнообразной кормовой базой цикл равен 4-6 годам. В северных районах продолжительность его приближается к 12 годам. Динамику этого процесса наглядно иллюстрируют показатели заготовок белки в Курагинском коопзверопромхозе Красноярского края за 43 года, составляющие пять полных циклов (диаграмма 2).

Диагр 2. Динамика заготовок шкурок белки в Курагинском КЗПХ Красноярского края

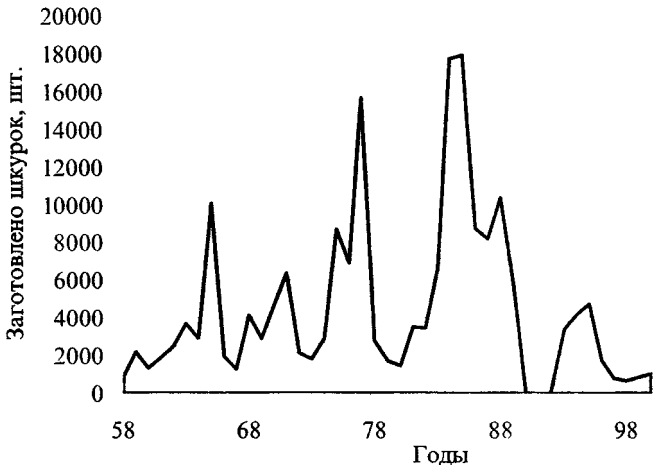

Ранее на территории Красноярского края в зависимости от численности заготавливалось до миллиона шкурок белки. После реаклиматизации соболя, несомненно повлиявшего на ее ресурсы, вырубки значительных площадей спелых древостоев и снижения материальной заинтересованности охотников в добыче этого зверька (из-за появившегося более эффективного соболя) ежегодно заготавливается от 100 до 250 тысяч шкурок белки. Ресурсы же позволяют это количество увеличить как минимум вдвое.

Биология рябчика

Рябчик обыкновенный - один из трех видов одноименного рода семейства тетеревиных, входящего в отряд куриных.

Он населяет всю лесную зону Красноярского края. Этот вид предпочитает смешанные леса, тяготея к пойменным и заболоченным местам. Хвойные деревья - ель, кедр, пихта - дают ему убежища, а лиственные - береза, осина, ива и ольха - зимнее питание. Ягодники - брусничники, черничники, голубичники, малинники, красная и черная смородина, рябина - лучше плодоносят в разреженных лесах, поэтому рябчики лето и осень держатся вблизи лесных полян, просек и редиц. Этот вид избегает как чистых хвойных и лиственных лесов без подроста и подлеска, так и открытых пространств. От опушки птицы обычно отдаляются не более чем на 100 метров. Леса, пройденные 30-40 лет назад рубками, имеющие недорубы, зарастающие кустарниками волока - излюбленные места обитания этого вида.

Рябчик - сравнительно небольшая птица. Осенний - максимальный - его вес составляет около пятисот граммов. Отличия самцов и самок в размерах незначительны. Основной признак, с помощью которого различают их, - окраска. У самца имеется черное горловое пятно, у самки оно отсутствует. К осени молодые птицы по весу почти не отличаются от взрослых. Но различить их можно по окраске первостепенных маховых перьев крыла (рис. 1). На наружном опахале второго махового пера кисти (по А.А. Гайдару) молодого рябчика в возрасте до 14 месяцев насчитывается белых полосок от 8 до 11, а у взрослых старше 14 месяцев - от 4 до 7. По этому признаку, имея 20-30 отстрелянных птиц, можно достаточно уверенно определить успешность размножения рябчиков в рассматриваемом сезоне. Нормой считается, если в популяции наблюдается около 70% молодых.



Рис. 1. Возрастная изменчивость в окраске второго махового пера молодых (а) и взрослых (б) рябчиков (по А.А. Гайдару).

Рябчик - моногам, большую часть года живущий парой. С появлением проталин в лесу весной у птиц начинается токование. Рябчики в это время захватывают гнездовые участки, обозначая их черчением крыльями на снегу и звонким пересвистом. При вторжении соперника между петушками

бывают стычки, хотя и кратковременные.

Яйцекладка в зависимости от широты местности начинается с середины мая до середины июня. Гнезда рябчики устраивают на земле. Средняя величина кладки – 8-10 яиц. После вылупления птенцы, обсохнув, сразу бегают. Спустя две недели они способны перепархивать, а еще через неделю перелетают на 50 и более метров.

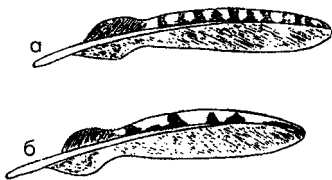
В первые две недели жизни птенцы питаются исключительно животными кормами - насекомыми, их яйцами, личинками, гусеницами, пауками и т.п. Поэтому холодная и дождливая погода в это время пагубно воздействует на выживание молодняка. В такие годы до осени гибнет до 60% и более молодых.

Летом и осенью рябчики питаются ягодами, вегетативными побегами, листьями, семенами травянистых, кустарниковых и древесных растений. Осенью рацион питания самый разнообразный. С этого времени птицы начинают включать в него почки и сережки лиственных пород деревьев, то есть зимнюю пищу. При отсутствии урожая ягод птицы еще до выпадения снега переходят на зимнее питание. Так, в 2000 году рябчик в бассейне Большого Кемчуга со второй половины сентября из-за отсутствия ягод питался исключительно древесными кормами, изредка кедровыми орехами. Птицы не реагировали даже на искусственную приманку, используемую при силковом промысле. При хорошем урожае рябины в этих местах рябчики переходят на зимний рацион лишь с выпадением снега, а при возврате тепла и его стаивании они вновь переходят на смешанное питание почками, сережками и ягодами.

Зимний рацион питания рябчика состоит из почек, сережек и мелких веточек березы и ивы. Как и летом, птицы кормятся два раза - утром и вечером. Лишь в сильные морозы они переходят на одноразовое питание - обычно днем.

Объемистый зоб позволяет рябчику запасти достаточное количество корма на долгую зимнюю ночь. На час отдыха в снежной лунке приходится 3-4,5 грамма пищи, а на всю ночь - 55-80 граммов, что в 10 раз больше, чем летом. Калорийность почек и сережек очень высока. А для растаивания замерзших ягод тратится больше энергии, чем они дают. Поэтому рябчик зимой абсолютно равнодушен к ним.

Мускульный желудок рябчика, наполненный камешками, играющими роль жерновов, и хорошо развитый слепой отдел кишечника позволяют ему полностью извлекать питательные вещества из зимнего корма. Поэтому для этого вида, как и для всех тетеревиных, важно наличие галечников, особенно в предзимний и зимний периоды.

В природе наблюдаются циклические изменения численности рябчиков. Имеющиеся данные о заготовках боровой дичи в Козульском районе наглядно иллюстрируют этот процесс (диаграмма 3). Там доля рябчиков в заготовках

Диagr. 3. Динамика заготовок боровой дичи
в Козульском районе Красноярского края

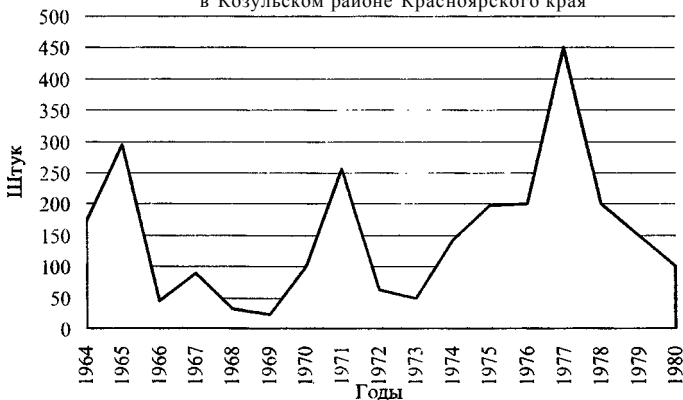

составляла более 90% от всего объема. Пики заготовок, а, следовательно, и численности за рассматриваемый период наступали ровно через шесть лет. Основные причины снижения - эпизоотии, гибель птиц зимой от сильных морозов, ранней весной - от наста и ранним летом - от холодной и дождливой погоды. Вследствие широкого спектра летне-осеннего питания неурожай одного или нескольких видов кормов существенно не сказывается на численности рябчиков. При благоприятном стечении обстоятельств воспроизводственный потенциал вида реализуется полностью. Прирост может достигать 350 и более процентов от весеннего поголовья.

В оптимальных местах обитания осенняя плотность населения рябчика достигает 200 и более птиц на 1000 га. Так, в 1983 году в лесах бассейна Большого Кемчуга на

территории Ибрюльской лесной дачи она колебалась от 70 до 110 (средняя - 80), а в 1984 году - от 70 до 240 (120) птиц на 1000 га угодий.

Несмотря на то, что численность рябчика нестабильна, его ресурсы в Красноярском крае с учетом Эвенкии и Хакасии перед сезоном охоты оцениваются в 3-4 млн. особей. В добычу охотников при средней численности попадает не более 150-170 тыс. рябчиков, что составляет менее четверти от нормы изъятия, то есть наблюдается существенное недоосвоение ресурсов.

Мониторинг на охотничьем участке

Промысловому охотнику для планирования добычи соболей на своем участке немаловажно уметь выявить: увеличивается или уменьшается их численность, каково состояние поголовья, каков будет прирост и т.д. Сибирское охотоведение разработало методику прикладных биологических исследований популяций соболей. Это сделали ученые-соболятники, из которых первым был В.В. Тимофеев.

Виктор Владимирович Тимофеев (1904-1974 гг.) - патриарх сибирского охотоведения. Кстати, младший брат Зубра, описанного Даниилом Граниным в одноименной повести. Блестящий знаток промысловых животных Восточной Сибири. Ведущий специалист по соболю. Он являлся одним из инициаторов восстановления численности соболя в Восточной Сибири. Лично участвовал в обследовании таежных угодий. Организовал работы по реакклиматизации и учету численности соболя в Восточной Сибири. Главную свою работу - монографию "Соболь" - он опубликовал в 1955 году в соавторстве с В.Н. Надеевым.

Методика слежения за популяцией соболя сводится к следующему.

Для определения состояния поголовья зверьков можно использовать три показателя: 1) упитанность, 2) соотношение количества самцов и самок в популяции, 3) отношение количества молодых особей к общему поголовью.

При осмотре тушек определяются:

1. Упитанность соболей, характеризующая общее физическое состояние. Слабо упитанные зверьки менее стойки к различным заболеваниям, обычно слабее размножаются, а

смертность приплода увеличивается.

Признаки степени упитанности.

Хорошая – легкие отложения жира имеются в виде узких полосок вдоль спины, между лопаток, по бокам у передних конечностей и на брюшке в области паха; мясо тушки снаружи беловатого опенка; имеются заметные жировые отложения на кишках; свежеснятая шкурка на ощупь толстоватая, слегка жирная.

Средняя – жировые отложения на наружных частях тушки выражены очень слабо. На кишках имеется жир в виде тонких, как суровая нитка, отложений. Свежеснятая шкурка при прощупывании не производит впечатления упитанной. Мясо тушки снаружи красное.

Плохая – жировых отложений нет ни снаружи, ни на кишках, свежеснятая шкурка не толстая, цвет мяса наружной части тушки красный с легким фиолетовым оттенком и иногда с металлическим блеском.

Характеристику упитанности желательно давать отдельно для старых и молодых соболей.

2. Соотношение количества самцов и самок. Пол соболей легко различается по наружным половым органам.

Промысловик по мере отлова соболей отмечает для себя количество самцов и самок. Обычно наблюдается некоторое преобладание самцов - 52-58%, самок 42-48%. Отклонения от нормального соотношения количества самцов и самок связаны с изменениями условий существования.

3. Соотношение количества молодых зверьков приплода этого года и старых, дающее материал для суждения о воспроизводстве поголовья в текущем году и позволяющее судить о перспективах воспроизводства в будущем году, что необходимо для правильного расчета возможной добычи.

По имеющимся данным, количество сеголеток осенью равно примерно 30% от общего поголовья (28-33%) и колеблется в зависимости от более или менее благоприятных условий существования. В благоприятные годы молодняк выживает лучше и встречается в большем количестве, чем в годы неблагоприятные. В местах, интенсивно опромышляемых, молодняка обычно больше благодаря подкочевке расселяющегося приплода из семей с соседних непромышляемых участков. Больше молодняка в гористых районах, где отмечается ежегодная подкочевка соболей с хребтов. Здесь про-

цент молодых зверьков приплода этого года достигает 40 и более. Малое количество молодняка характеризует неблагополучие с воспроизводством поголовья, причины которого требуется выяснить. Если в отлове присутствует 30% сеголетков, то прирост равен 43%, а 33% сеголетков в пробе соответствует приросту чуть менее 50% от исходного поголовья.

Отличить соболя приплода этого года по тушке со снятой шкуркой не представляет труда (рис. 2). У молодого



Рис. 2. Зарастание черепа мускулатурой у соболей разного возраста (по В.В. Тимофееву).

соболя рождения этого года, центральная часть черепа еще не обросла мускулатурой, и череп как бы обнажен, начиная от глазниц до затылка (А, Б). Чем старше соболь (в возрасте старше одного года), тем сильнее обрастает череп мускулатурой (В, Г)-

Для контроля желательно посмотреть последний коренной зуб на верхней челюсти. На его жевательной поверхности у молодых зверьков даже невооруженным глазом легко можно увидеть мелкие бугорки, около которых имеются ещё более мелкие, похожие на реснички. К следующему году они стираются и становятся едва заметными, а в дальнейшем исчезают совершенно.

Слежение за поголовьем соболя в течение сезона охоты с одновременной оценкой его кормовой базы ("урожай" мышевидных, кедрового ореха и ягод), даже без проведения трудоемких учетов позволяет четко прогнозировать величину прироста, которую, с учетом воспроизводства, можно изъять промыслом. При планировании размеров добычи соболя необходимо придерживаться нормы изъятия, равной 25 процентам от численности с учетом хозяйственного при-

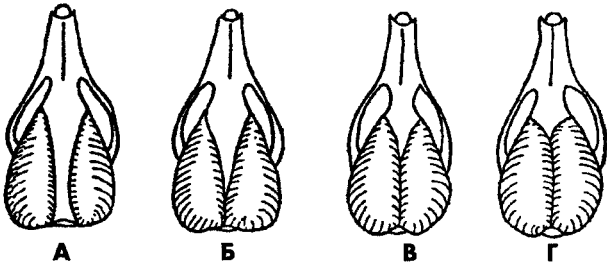
роста.

Белка является вторым по значению промысловым животным на участке таежника-промысловика. Прогнозирование ее "урожая" также немаловажно.

Циклы численности естественны для жизнедеятельности популяций белки. На современном этапе развития охотничьего хозяйства следует лишь учитывать фазу численности при нормировании промысла этого зверька.

Ниже приведены признаки фаз динамики численности. Методика разработана во ВНИИОЗ.

Депрессия. Белка встречается редко, главным образом в стациях переживания - в спелых и перестойных высокоствольных насаждениях. При отсутствии урожая основных кормов (кедровых, еловых и лиственничных шишек) часть белок, в основном молодых, может встречаться в сосняках и второстепенных стациях, но в небольшом количестве. Распределяются зверьки отдельными особями, однако в некоторых местах белки скапливаются в небольшие по величине группы.

При неурожае основных кормов белку добывают во второстепенных и основных стациях. В то же время стараются сохранить ее в стациях переживания - спелых и перестойных, высокобонитетных участках леса. Добывают не более 15% от учтенного поголовья.

Рост (первый год). При очень низкой численности, мало отличающейся от депрессии, но при хороших кормовых условиях в темнохвойных лесах белки размножаются поздним летом и осенью. Признаками осеннего размножения является наличие при пробных отстрелах в сентябре кормящих и беременных самок, молодых бельчат величиной с бурундука. Зверьки линяют позднее обычного. В начале промысла отмечается большой процент невышедших зверьков. Белки встречаются только в основных стациях, где сложились хорошие кормовые условия. При проведении учетов в сентябре-октябре зверьков обнаруживается мало, но позднее за счет молодняка численность заметно возрастает.

Пресс промысла в эту фазу численности целесообразно перенести на ноябрь, так как во время охоты в обычные сроки происходит истребление кормящих и беременных самок, молодняка. Белка в октябре чаще всего в летнем меху. Из-за выпадения снега и трудностей в использовании собак

применяют самоловные способы промысла. Добывают до 30% учетного поголовья.

Рост (второй год). При очередном урожае хвойных пород (кедра, ели, лиственницы) численность белки возрастает к следующему сезону. Зверьки заселяют все пустующие основные станции, встречаясь, однако, преимущественно в плодоносящих лесах. В день обнаруживается 8-12 особей. Сроки промысла определяют пробными отстрелами. В отдельных урочищах может быть повышенная плотность.

В этот год белку отстреливают и отлавливают весь промысловый сезон - с собакой и самоловами. От общего поголовья стремятся изъять промыслом до 70%.

Пик. Наступает при любой фазе роста численности белки и неурожае основных кормов в текущем году. За день встречают до 15-20 и более зверьков. Пик связан с наличием миграции летом или осенью.

Следует учитывать, что в пик численности белки заполняют все станции, основные и второстепенные, встречаясь как вдоль рек, так и по хребтам. При переходах зверьки появляются в населенных пунктах.

В пик белки линяют раньше обычного срока.

В фазу пика большая часть популяции гибнет. Мигранты могут изменить ресурсы белок на участках охотников в большую или меньшую сторону.

Желательно как можно раньше начать промысел белки, в некоторых случаях это возможно на 10 дней раньше обычного. Белку опромышляют во всех станциях, особенно в основных и второстепенных. В станциях переживания рекомендуется оставлять некоторое количество племенного поголовья. Учитывая гибель белки в эту фазу численности, охотникам следует стремиться освоить до 90% от учетного поголовья.

Спад. Эта фаза численности возникает осенью после летнего пика численности, ранних и массовых миграций в июле, августе. При отсутствии кормов белка покидает всю или большую часть участков. К началу промысла численность резко падает. Так же как и при пике, белка распределена по всем станциям. При полном неурожае кормов спад переходит в депрессию. При частых неурожаях кормов спад может продолжаться два-три года.

В эту фазу численности мероприятия по освоению

поголовья осуществляют такие же, как и при пике.

Осенняя линька у соболя и белки

Для большинства районов распространения соболя характерны резкие изменения климатических условий в различные сезоны года. Это вызывает и резко выраженные сезонные изменения волосяного покрова.

Соболь линяет два раза в год - весной и осенью. Каждый раз он полностью сменяет волосяной покров.

Летний волосяной покров соболя низкий, грубый и редкий, почти без пуха, поэтому он кажется значительно темнее зимнего. Летом на один покровный волос приходится в среднем 22 пуховых волоса, тогда как зимой — 42.

Рост волос зимнего покрова у соболя начинается в



Рис. 3. Осенняя линька у соболя (по В.В. Каверину, Л.Г. Уткину).

середине — конце августа (рис. 3). Очистка шкурки от летних волос заканчивается в большинстве районов примерно в начале октября. Лишь в высокогорьях соболь выходит в конце сентября. В то же время скорость линьки обуславливается погодными условиями и наличием кормов. При теплой погоде осенью обычно линька затягивается до ноября. Хотя эта взаимосвязь не такая тесная, как у белки.

Охотниками замечено, что интенсивность осенней линьки у белки обусловлена кормовыми и погодными условиями. Урожай кедрового ореха и теплая затяжная осень оттягивают на несколько недель от обычных сроков наступление полной

спелости меха у зверьков. Наоборот, бескормица и раннее наступление холодов приводят к более интенсивной смене летнего волоса на зимний.

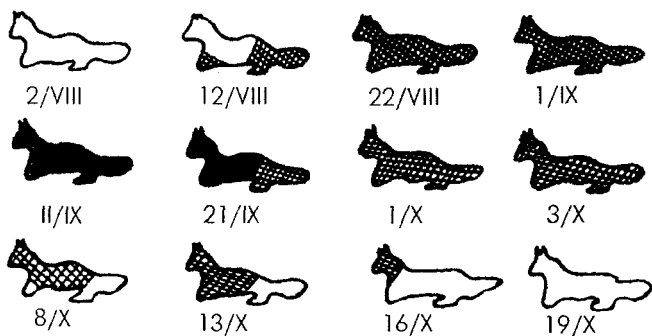
Для прогнозирования срока созревания волосяного покрова у белки проводят пробные отстрелы. Ученые-охотоведы разработали балльную оценку динамики осенней линьки (рис. 4).

Нулевому баллу соответствует шкурка в летнем меху с

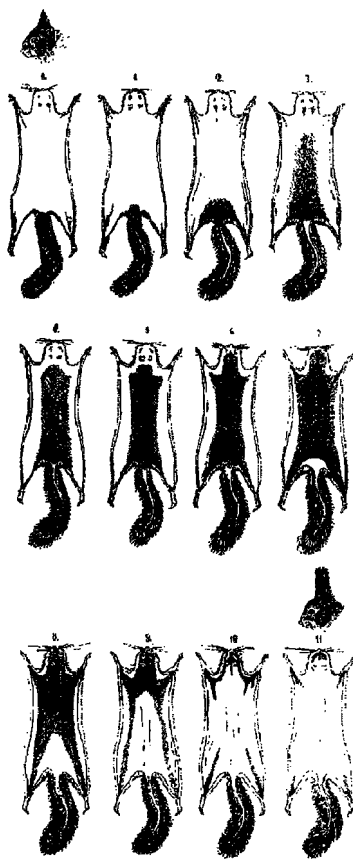

чистой мездрой; хвост тонкий. Зимний волос на хвосте начинает появляться в конце лета. Его рост идет от огузка к голове. Корни растущих волос "окрашивают" мездру до темно-синего и черного цвета. По мере прекращения роста зимнего волоса мездра вновь очищается и светлеет.

Примерно с пятого балла можно спрогнозировать срок окончания линьки - осталось 30-35 дней. За такое же количество дней от официального срока открытия охоты на белок проводят пробные отстрелы. Шкурка, соответствующая этому баллу, характеризуется следующим образом. Подрост нового зимнего волоса идет по всей ее площади до передних лап, а иногда и до головы. На задней половине шкурки сквозь редкий летний мех просвечивает новый подрост, местами почти сравнявшийся по длине с летним. Мездра сплошь черная, кроме головы и передних лап.

Рис. 4. Осенняя линька у белки.

С седьмого балла начинается третий сорт. До мо-

мента полной выходности волоса остается 15-20 дней. В этой стадии линьки зимний мех покрывает весь хребет и огузок. Летний мех сохраняется на голове, загривке, боках и лапах. Мездра вся черная, кроме кончика мордочки. У корня хвоста почти всегда наблюдается пятно очистившейся мездры. Третьесортные шкурки еще называются "подпаль".

Восьмой балл, когда большая часть шкурки еще черная, соответствует также третьему сорту. Но уже бывают шкурки второго сорта, когда темная мездра поднимается к передним лапам. До полной выходности остается 7-10 дней.

Шкурка, оцениваемая девятым баллом, называется "синюха". Это типично второсортная шкурка. Синева захватывает голову, шею, загривок, полосы ее по бокам доходят до задних лап. До полной выходности остается 3-5 дней.

После этой стадии линьки шкурка переходит в первый сорт - десятый и одиннадцатый баллы.

Шкурка десятого балла называется "вожжанка" из-за того, что синие полосы тянутся от головы по бокам шеи почти на одну треть шкурки.

Шкурка одиннадцатого балла называется "синеручка" и "синеголовка". Синева присутствует только на лапах и на голове. Кисточки на ушах полностью отросли.

ТЕХНИКА САМОЛОВОГО ПРОМЫСЛА

Плашка на соболя и белку

В соответствии со статьей 10 Соглашения о международных стандартах на гуманный отлов диких животных разрешается применение традиционных деревянных ловушек, необходимых для сохранения культурного наследия коренных народов.

Российская сторона, подписав это соглашение, заявила, что деревянные ловушки будут применяться на промысле соболя и горностая охотниками из числа коренных народов Сибири, Крайнего Севера и Дальнего Востока. Применение этих самоловов на промысле белки, не вошедшей в список видов, на которые распространяются стандарты на гуманный отлов, всегда было традиционным.

В Сибири к основным ранее широко распространенным деревянным ловушкам относятся плашка, кулемка, пасть и черкан. Из-за большой трудоемкости изготовления и установки, по сравнению с капканом и ружьем, их в настоящее время используют единичные охотники.

В то же время имеются предпосылки возрождения деревянных ловушек. В связи с реализацией Закона «О животном мире» наметилась тенденция к тому, что охотник-промысловик получит свой охотничий участок в долгосрочное пользование, а, значит, постарается обустроить его должным образом. Возрождение промысла с помощью деревянных самоловов еще возможно и по причине того, что в скором времени (спустя четыре года после вступления упомянутого соглашения в силу) будут запрещены тарелочные капканы, являющиеся ногозахватывающими, неприемлемыми с точки зрения гуманного отношения к животным. Новые капканы, если они появятся, будут в первое время очень дорогими, а экономическая сторона дела перевооружения самолового промысла для охотника немаловажна.

Плашка зимой – самый простой и производительный из выше перечисленных деревянный самолов. До широкого распространения капканов все продуктивные угодья Сибири были обустроены плашками. По каждой речушке, по каждо-

му ключику через 20-50 метров были сооружены эти нехитрые ловушки. В России в то время добывалось до 15 и более миллионов белок.

Охотоведческая наука досконально изучила плашниковый промысел и выдала подробные рекомендации по его ведению. Знатоками были написаны и опубликованы массовыми тиражами следующие брошюры: Грудинин Н.Т. Белка и ее промысел в Восточной Сибири, Иркутск, 1939; Семенов Б.Т. Промысел белки самоловами, М., 1957; Русанов Я.С. Основы промысла белки, М., 1966; Смышляев М.И. Передовой опыт промысла белки, М., 1982 и многие другие. К сожалению, эти издания в большей части стали библиографической редкостью, а охотникам в глубинке – неизвестными и недоступными. Поэтому целью настоящей главы является освещение техники и технологии плашникового промысла, основанное на знаниях науки и передового опыта.

Плашка, как правило, изготавливается из деревьев хвойных пород, преимущественно кедра, ели и сосны. Обычно это должно быть сырое и прямослойное дерево. Рядом с деревом, посещаемым зверьком, должен находиться строительный материал - небольшие деревья подроста и подлеска, что определяет простоту и легкость установки самолова. Такое дерево диаметром 15-18 см срубают в зависимости от глубины снежного покрова в конце зимы в данной местности - на высоте 120-150 см. При этом сруб делается так, чтобы торец на пне напоминал клинообразный выруб. От срубленной части отрубается подпорка размером около 180 см, ровная на тонком конце. Оставшаяся часть используется под поперечину, вершинная часть которой ложится в выруб пня,



Рис. 5. Плашка (по М.И. Смышляеву).

комлевая - прикладывается к ловчому (кормовому) дереву и подпирается. Низ подпорки вбивается в почву и подгоняется по высоте к поперечине, которую нужно установить в горизонтальное положение.

Кол, поддерживающий заднюю часть самолова, можно сделать из дерева диаметром 10-15 см. Он вбивается в почву, не обязательно проч-

но. Такая установка самолова (рис. 5) наиболее экономична, менее трудоемка и составляла в 1960-е годы 80-90% от всех ее типов.

Способы постановки плашек зависят от конкретной ситуации, поэтому могут быть различными. Самоловы могут устанавливаться и на другой опоре: козлах, колодах, пнях, невысоких кольях, на земле и т.п. При установке плашек нежелательно подрубать деревья. В первой половине промысла (до оглубления снега) более уловисты плашки, расположенные на земле и колодах, во второй - приподнятые на высоту 1-1,5 м.

Ширина самолова составляет 40-45 см; длина – от 80 см. до метра. Плашка на соболя устанавливается вблизи переходов и жировок на высоте от почвы не более 1 м, в отличие от беличьей, которая устанавливается выше. К поперечине самолова приставляется наклонная жердь диаметром 10-12 см, по которой зверек подходит к ловушке.

Изготовление плашек с применением бензопилы типа «Дружба» и «Урал» ускоряет строительство почти в два раза. Оно осуществляется следующим образом. От поваленного дерева отпиливают сутонок длиной, необходимой для изготовления плашки. Его распиливают вдоль на равные половины, но не до конца. Затем половины еще раз распиливают пополам. После этого плахи разделяют. При этом внутренняя часть толщиной не менее 5 см идет на изготовление нижней плахи. По всей поверхности верхней пластины вырубает углубление (не более 2 см) для приманки и челака.

Устройство самолова на подставке основано на его близком расположении к ловчему (кормовому) дереву. Раскрытая часть плашки ставится боком к дереву.

Учитывая направление господствующих ветров, как правило, западное или северо-западное, заднюю часть самолова поворачивают к направлению ветра. То есть плашка должна быть обращена передней частью в противоположную господствующим ветрам сторону. Исходя из этого, необходимо планировать и строительство подставки. При строительстве самолова под деревом с густой и низко растущей кроной, защищающей от снега и ветра, его установка по отношению к направлению ветра необязательна.

По отношению к направлению путика самолов устанавли-

ливают таким образом, чтобы на его проверку затрачивалось как можно меньше времени. Плашки устанавливают либо в непосредственной близости от тропы, либо с таким условием, чтобы они хорошо просматривались.

После того как подготовка закончена, нижнюю плаху прибавляют передним торцом к поперечине; заднюю подпирают колом и тоже прибавляют к нему. При этом комлевая часть плахи и давка являются передней частью самолова. Между плахами для лучшего проветривания кладут щепку или сучок.

Большие неудобства возникают при настораживании и обслуживании самоловов, когда нижняя плаха и давки не связаны между собой самодельными навесами-шарнирами. Применение их предотвращает смещение деталей плашки относительно друг друга, даже если самолов стоит не совсем горизонтально. Плашка с навесами стоит устойчиво даже при смещении челака в сторону от центра и при засыпании снегом ее одного края. Навесами служат два куска транспортной ленты. Размер каждого из них - 3х6 см. Во время прибавления навесов в задний торец плашки ее передняя часть должна быть открыта на уровне роста человека. Обычно навесы прибавляют после осадки подставки, то есть перед промыслом.

Другой хорошо себя зарекомендовавший способ сооружения плашки, описал О. Жаров в журнале "Охота и охотничье хозяйство" № 4 за 1988 год. Плашка универсального типа, то есть на соболя и белку, используемая охотниками Тайшетского района Иркутской области, изображена на рисунке 6. Размеры ее указаны в сантиметрах (в скобках - на соболя).

Верхняя пластина должна быть шире нижней. Это позволяет поднять ее рукой без приспособлений и предотвращает попадание влаги внутрь самолова. Задняя часть плашки должна иметь опору, а передняя - наклон, равный высоте челака.

Лучшей породой дерева для выкалывания плах считают кедр. Подходящее дерево выбирают посередине участка пятака, который планируется обустроить плашками. Сваленное дерево распиливают на чурки и раскалывают на плашки. Из одной чурки выходит две универсальные плашки (четыре пластины), а из одного дерева - в среднем 15 плашек.



Рис. 6. Плашка (по О. Жарову).

Колют чурки с помощью сухих лиственничных клиньев и березовой колотушки. Техника раскола такова. Сначала чурку колют пополам по оси «юг — север». Затем выкалывают пластины толщиной 5-6 см. Среднюю часть и горбыли обычно отбрасывают. Внутренние поверхности пластин зачищают топором, а в верхней делают дополнительное углубление для челака и приманки.

Устанавливают плашки с помощью гвоздей размером 140-150 мм — для укрепления основной жерди и 110-120 мм - для укрепления нижней пластины. Их берут из расчета по три штуки на плашку.

Техника установки плашки следующая. На месте установки вырубает две длинные жерди. Одну из них используют на основание, другую на гнет. Комель основания прибивают к ловчому дереву, вершину укладывают на пенек. Затем в землю вбивают подставной кол. После чего прибивают нижнюю пластину. Верхнюю пластину укладывают на нижнюю и соединяют их шарнирами из транспортерной ленты. Комлевую часть гнета кладут на плашку, а вершинную - на

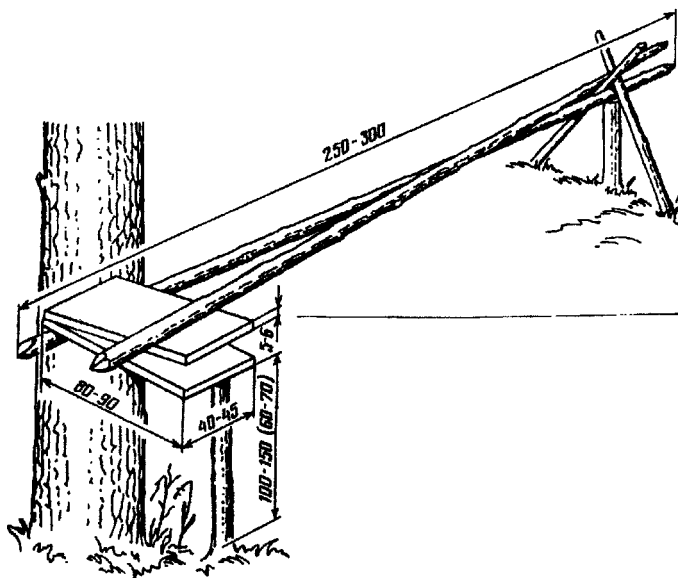
сооруженные у пня крест-накрест вешки.

В последние годы охотники в разных регионах Сибири разработали другие, менее трудоемкие в изготовлении варианты плашки. В Иркутской области стала распространяться плашка, подвешенная на вязальной 3-4-миллиметровой проволоке. Изготавливается она следующим образом. К кормовому дереву, где устанавливается самолов, на необходимой высоте гвоздями прибивается отрезок тонкого стволика, который служит основанием плашки. К нему прибивается нижняя плаха. Передняя часть ее с помощью вязальной проволоки и гвоздей укрепляется к стволу кормового дерева - наподобие откидной попки. Остальные элементы самолова те же, что и в предыдущих его вариантах. В Енисейском районе Красноярского края охотник-промысловик Александр Брагин устанавливает плашки на кормовое дерево с помощью двух кольев, вбитых в просверленные в нем с помощью пилы «Дружба» углубления.

Для настораживания плашки служит челак (рис. 7), который имеет несколько особенностей применения (размеры на рисунке указаны в миллиметрах). Как показала практика, высота челака должна составлять 8-10, или 12-15 см, так как широко раскрытая ловушка менее настораживает зверька, особенно соболя. А с применением навесов высота челака не оказывает влияние на устойчивость самолова.



Рис. 7. Челак (вид сбоку).

Челаки необходимо изготавливать одинаковыми — для быстрой взаимозаменяемости и смены вышедших из строя частей. Длина спицы, на которую нанизывается приманка, — 20-25 см. В некоторых регионах Сибири охотники спицу (перо) изготавливают гораздо длиннее - до 60 см. При настройке на белку, колонка и горностая челак и спицу располагают вдоль центральной оси плашки. Для установки на соболя насторожку с приманкой располагают в дальнем углу плашки, кото-

рый с внешней стороны закрывают ветками так, чтобы вход для зверька был с одной стороны, а для взятия приманки ему необходимо полностью влезть в самолов. В этом случае соболь при срабатывании плашки, хотя и успевает среагировать, успешно ловится.

Оригинальный способ установки челака для настораживания плашки применяет Александр Брагин. В верхней плахе делается углубление и сквозное отверстие. В углублении размещается приманка, а с помощью отверстия она закрепляется. Для этого приманка перевязывается шпагатом, концы которого продеваются в отверстие и снаружи плахи привязываются к отрезку тонкой палочки. Перо челака устанавливается таким образом, чтобы преградить зверьку путь к приманке.

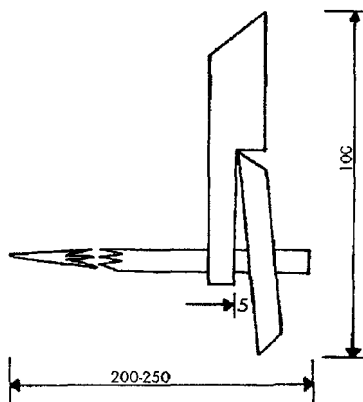
Лучшей приманкой для белки являются трубчатые грибы: маслята настоящие, подберезовики, подосиновики, — произрастающие в смешанных лесах и сосняках. Сушить их можно как под навесами на нитках, так и в лесу, нанизывая шляпками вверх по 5-10 штук на прутики и втыкая их в землю под деревьями с густой кроной для защиты от дождей. Готовые грибы хранят в матерчатых мешочках в сухом месте. Перед употреблением сухие грибы отволаживают соленой водой, затем складывают в полиэтиленовый мешочек, добавляют две столовые ложки глицерина и одну ложку меда, тщательно перемешивают. При дефиците грибной приманки используют бесприманочные самоловы. Для этого концы спиц замачивают в течение суток в крепком грибном бульоне. Для эффективного действия грибную приманку рекомендуется заменять через 20-25 дней.

Александр Брагин для настораживания плашек использует только мясную приманку - преимущественно боровую дичь - глухаря, рябчика. На нее хорошо идет как соболь, так и белка.

Для настораживания самоловов приманку несут в одной сумке, челаки с подогнанными к ним спицами (каждая насторожка стягивается резинкой) — в другой. При подходе к плашке на спицу накалывают гриб или другую приманку. Челак ставят так, чтобы, сработав, он «выстрелил» внутрь самолова, а не наружу. Челак в редких случаях (за весь сезон) может помешать захлопнуться плашке, зато не бывает потери челаков. Хотя многие охотники, чтобы избежать

потерь и проловов, стали связывать детали челака тонкой рыболовной жилкой, конец которой привязывается к гвоздику, забитому в нижнюю плаху. Они ставят челака так, чтобы он «выстрелил» наружу самолова, повиснув на привязи. После промысла насторожки оставляют в захлопнутой плашке. Во избежание перегрузки перекладки плашку очищают от снега и самолов закрывают.

Как показал опыт бельчатников Восточной Сибири, оптимальная площадь темнохвойных кедровых угодий, являющихся лучшими местообитаниями зверька, используемая одним профессиональным охотником, составляет 8-10 тыс. гектаров. На участке размещают 7 основных и 3-4 второстепенных путика. Протяженность каждого из них — 8-11 км. На путике в среднем размещают 70-100 самоловов, количество которых колеблется в зависимости от плотности расселения зверьков в угодьях. Расстояние между самоловами должно составлять 20-30 м при высокой концентрации белки на этом отрезке путика; при прохождении тропы по разреженному древостое самоловы целесообразно ставить под уловистыми (кормовыми) деревьями через 70-120 м.

Ширина тотального облова плашками обычно составляет 1,5 км (по 750 м с обеих сторон путика). Расстояние в 500 м между полосами облова необходимо оставлять как неопромышляемую территорию.

Пушнина, получаемая этим способом, является высококачественной, зачет на головку обычно составляет 95 и выше процентов.

Кроме того, в настоящее время охотники-промысловики закрепляют охотничьи угодья за собой в долгосрочное пользование, и этот способ их обустройства самоловами является наиболее дешевым, уловистым и долговечным.

Кулемка на соболя

Профессиональные охотники-промысловики обычно имеют на своих участках по несколько сотен ловушек на соболя и белку. Проверяют их не чаще одного раза в неделю, а к концу сезона еще реже. Частые снегопады и большая численность мышевидных грызунов, портящих добычу, не позволяют промысловикам использовать низовые кулемки, хотя более уловистые. Поэтому по всей территории таежной зоны Сиби-

ри на промысле соболя распространена верховая кулемка, правда, в настоящее время почти вытесненная ногозахватывающим капканом.

Достоинств у этого самолова много. Это моментальное умерщвление отловленного зверька, независимая от погодных условий высокая производительность, легкость обслуживания, долговечность, относительная дешевизна изготовления, так как стройматериал на сооружение берется на месте. Основными недостатками верховой кулемки являются большая трудоемкость ее изготовления и стационарность, в случае сооружения не по месту дающая низкую добычливость.

Один из лучших вариантов верховой кулемки, применяемых в Туруханском районе Красноярского края, описал Б. Завацкий в журнале "Охота и охотничье хозяйство" за 1971 г. № 1 и за 1987 г. № 4.

Как он пишет, таежным строительством лучше заниматься ранней весной, когда уровень снега максимальный, и летом. Самоловы до начала промысла под солнцем и дождем обветрятся, - не будут отпугивать зверьков.

Техника постройки верховой кулемки следующая.

На выбранном месте подбирают три близко растущих дерева, желательны пихточки, диаметром 10-15 см. Два из них идут на сооружение собственно кулемки, а третье - для укладывания гнета. Между первыми расстояние должно быть около 1,25 м, а до опоры гнета - 2-3 м.

Основные размеры верховой кулемки (рис. 8) следующие. Высота самолова - 1,6 м, высота высокой проушины - 30 см, высота низкой проушины - 15 см, диаметр основания и давка - 6 см, диаметр гнета - 7 см, диаметр сбежка - 12 см, длина сбежка - 2,5 м, высота насторожки - 20 см.

Проушины делают поочередно, не срубая деревьев. Для этого на нужной высоте стесывают бока, с обеих сторон выбирают пяткой топора низ и верх проушины. После появления щели деревце над проушиной спиливают. Про-



Рис. 8. Верховая кулемка (по Б. Завацкому).

ушина, у которой будет располагаться насторожка, должна быть выше. Основание и давок изготавливают из елочек. Их тщательно обтесывают. Основание должно входить в проушины туго. Выступ его переднего конца от проушины 5 см, а заднего - 20 см. Давок, естественно, должен иметь свободный ход. Хотя для устойчивости на нем лучше сделать зарубку, либо прикрепить шарнир, как у плашки. Некоторые охотники давок как бы "затачивают".

Гнет и "крышу" делают из вершин и хвойного лапника. Гнет кладут толстым концом на давок, а тонким - на проушину третьего дерева. Последнее должно быть на 20 см выше основания кулемки, чтобы в настороженном виде "крыша" была без поката.

Настораживают кулемку с помощью простого челака (см. рис. 7), только высотой около 20 см. Устанавливают его в 10-15 см от проушины. Длина спицы должна быть не менее 60 см. Она изготавливается из березового или рябинового прута на месте. Одним концом ее втыкают в "крышу". На другом конце (в 3 см от края) ножом выбирают пазик. Отступ делается для того, чтобы при срабатывании кулемки спица попадала между основанием и давком, а приманка не падала бы на землю. Пазик спицы вставляют в челака с той стороны, с какой соболь берет наживку.

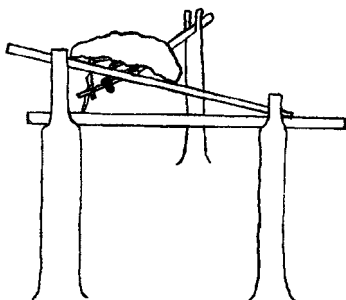
По истечении нескольких лет промысловиками были упрощены как самолов, так и метод его установки. Во-первых, некоторые охотники вместо изготовления проушин стали вбивать в дерево скобы из проволоки сечением 5 мм. Во-вторых, охотники насторожку стали привязывать капроновой ниткой к основанию кулемки. В третьих, лучшим укрытием кулемки от снега стала автономная (независимая от ловчего аппарата) "крыша" на дополнительных столбах.

Некоторые охотники проушины кулемки выполняют следующим образом. Подобранные деревца спиливаются на высоте примерно 2 м. Затем на высоте 1,6 м на половину или две трети толщины ствола делаются подпилы с одной стороны, топором выбирается древесина, и с этой же стороны прибиваются отрезки нетолстых стволиков молодых деревьев высотой 2 м.

В Саянах, где соболь неохотно берет приманку зубами, систему насторожки делают на наступание. В этом случае настораживающий механизм состоит из трех деталей:

планки-насторожки, сторожка и капронового шнура с гвоздем.

Древесный капкан на белку

Древесный капкан был изобретен Я.С. Русановым, виднейшим российским охотоведом, в 1954 году во ВНИИ охотничьего промысла. Предназначен он был для отлова белки - пушного зверька, в то время заготавливаемого в России десятками миллионов.

По параметрам технологии он сродни плашке. А как известно, "плашку ружьем не обстреляешь". Устанавливают эти самолеты в одних и тех же местах, приманка одинаковая, уловистость сопоставимая... Лишь древесный капкан — переносной, а плашка — стационарный самолет. Если плашку соорудишь не по месту, то пропал труд, а капкан можно перенести в другое место. По этому признаку он лучше плашки.

Простота конструкции нового самолета, казалось, позволит ему завоевать у охотников признание. Несмотря на то, что промышленность в 60-е годы выпускала эти капканы сотнями тысяч, притом нескольких модификаций, и были написаны подробные инструкции по их применению, у охотников они не прижились. Лишь единицы научились пользоваться ими и применяют до сих пор. Например, охотник Н.С. Питиримов из Хакасии оборудовал этими капканами свой участок на одном из притоков р. Б. Абакан. Даже в неурожайные годы его добыча составляет минимум 300 белок за сезон. Биолог-охотовед А.Р. Безбородов, имеющий охотничий участок в Енисейском районе, применяя этот самолет, ежегодно получает хороший результат на промысле белки. На каждый древесный капкан он ловит за сезон минимум две белки, тогда как одна белка на капкан или плашку является хорошим результатом.

Основная причина забвения этой ловушки - сложность и, главное, опасность для охотника ее взведения и установки на стволе дерева. Взведение подпружиненной давящей дужки производится почти на 360 градусов, и установка капкана в этом положении чревата травмами для охотника. Физически слабый человек его вообще не взведет и не установит. Кроме того, зверек, попавшийся в такой капкан в холодное

время года, обмерзает вокруг проволочной дуги, а при вытаскивании его из самолова портится шкурка. Одной из неточностей старых инструкций, влияющей на уловистость, была рекомендация вбивать основание капкана под углом 90 градусов. Охотники методом проб и ошибок установили, что он должен быть гораздо больше - 130-150 градусов к основанию ствола дерева. О методе постановки самолова А.Р. Безбородое пишет следующее: "Мой опыт установки капкана говорит о том, что забивать костыль нужно под максимально острым углом к дереву и обязательно закрыть капкан сверху веточками (желательно хвойных пород), укладывая их прямо на взведенный капкан, не боясь переборщить, так как это вызывает дополнительное любопытство у белок и не дает возможности расстораживать их сверху".

Неоднократно древесный капкан совершенствовался, но модернизации не устранили недостатки и тем самым не позволили широко внедрить его в охотничий промысел. Последние модели оказались со слабыми пружинами (конструкторы пытались обезопасить охотника), но это сказалось на уловистости. Зачастую зверьки освобождались из ловушек, оставляя только кончик хвоста. На многих промысловых участках в Саянах, где в кедрачах много белки, можно увидеть установленные, но не используемые охотниками ржавеющие капканы.

В связи с этим в Сибирском НИИ охотничьего хозяйства и звероводства древесный капкан был доработан с учетом всех требований. Новый его вариант защищен Свидетельством на полезную модель в Роспатенте.

Модернизированный самолов отвечает требованиям гуманного отлова животных, упрощена его конструкция и повышена безопасность охотника при настораживании, а также предотвращается обмерзание тушки зверька вокруг давящего элемента в холодное время года.

Это стало возможным благодаря тому, что в новой конструкции вместо проволочной дуги, являющейся давящим элементом, устанавливается подпружиненная давящая рамка, изготовленная из полосы металла в сечении прямоугольной формы, а на основании самолова с помощью отверстий на время взведения крепится съемная пружинная защелка для автоматической постановки его на предохранитель.

Капкан (рис. 9) содержит основание 1, выполненное в

виде костыля, с жестко закрепленной на нем осью 2. На оси шарнирно закреплены рамка 3, пружина 4 и настораживающий механизм. Последний состоит из сторожка 5 и насторожки 6, имеющей выступ 7. На основании 1 с помощью отверстий крепится съемная пружинная защелка 8, имеющая крючок 9.



Рис. 9. Модернизированный древесный капкан.

Капкан приводится в действие следующим образом. Насторожка 6 оснащается приманкой. На основании 1 устанавливается съемная пружинная защелка 8, с таким расчетом, чтобы при взведении капкана рамка 3 вошла в зацепление за крючок 9 защелки 8 автоматически. После этого основание 1 вбивается в ствол дерева под углом 130-150 градусов так, чтобы рамка 3 была обращена вниз, а между стволом дерева и пружиной 4 оставался небольшой зазор. После этого с основания 1 убирается съемная защелка 8. Затем рамку 3 прижимают к основанию 1 и удерживают в таком положении посредством сторожка 5, свободный конец которого вводят в зацепление с выступом 7 насторожки 6.

Когда зверек трогает приманку, сторожок 5 соскальзывает с выступа 7 насторожки 6 и освобождает рамку 3, которая под действием пружины 4 бьет по животному и прижимает его к стволу дерева.

Снимают капкан следующим образом. На основании 1 устанавливается съемная пружинная защелка 8. Рамка 3 вводится в зацепление за крючок 9 пружинной защелки 8. Затем основание 1 покачивая, извлекают из ствола дерева. После этого рамка 3 выводится из зацепления с крючком 9 насторожки 8 и ставится в исходное положение.

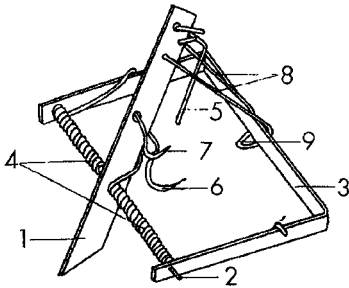
Известно, что в центральных районах Красноярского края в начале сезона охоты, т.е. с середины октября примерно по середину первой декады ноября, белка очень активна и много бегает по земле. После выпадения глубоких снегов и установления морозов она резко снижает активность и больше кормится в кронах деревьев. Поэтому и уловистость в

начале сезона заметно выше у древесных капканов, поставленных низко. По данным А.Т. Войлочникова, капканами с высокой постановкой (1,5-2 метра над поверхностью земли) тратится на поимку одного зверька в среднем 45 ловушко-суток, а капканами с низкой постановкой (0,4-0,5 м) – всего 17 ловушко-суток. Лишь с углублением снега, если продолжается промысел, низко поставленные капканы приходится переставлять.

Древесный капкан может стать привлекательным объектом для инвестиций. Производством его может заняться любой цех, выпускающий металлический инвентарь. Для снижения себестоимости и, естественно, цены он не должен быть обременен большими накладными расходами. Изготовление самоловов для собственных нужд с успехом могут освоить и охотники. Широкий выпуск модернизированного гуманного древесного капкана будет способствовать возрождению и расширению пушного промысла на более прогрессивном и безопасном уровне.

Капкан Агафонова

В 1987 году талантливый Кировский изобретатель охотничьих ловушек В.А. Агафонов запатентовал оригинальный капкан ДКА-1 - "Давящий капкан для отлова животных". Коммерческое название - "Белка".

Конструкция капкана очень проста (рис. 10). Он состоит всего из четырех деталей, изготовленных из пружинной и обыкновенной проволоки. Ловушка предназначена для промысла белки, соболя, куницы и других пушных зверей. Она прошла производственные испытания, и вскоре был начат ее промышленный выпуск. В Сибири капкан хорошо зарекомендовал себя при отлове белки, колонка и соболя.

После принятия в 1991 году Регламента Европейского экономического сообщества, запрещающего применение ногозахватывающих капканов, В.А.Агафонов на основе капкана ДКА-1 разработал две более совершенные модели - КА-2 - на белку, куницу, соболя и колонка и КА-2Н - на более "толстых" зверьков - американскую норку и ондатру (рис. 11). Ловушка второго поколения стала состоять из пяти деталей. У нее сторожка изготавливается из двух деталей - поводка и сторожка. Именно последняя деталь применяет-

ся для настораживания капкана "на проход". Поводок, как и у самой первой модели ловушки, используется при настораживании ее "на приманку".

Технология промысла с использованием нового щадящего капкана не претерпела сильных изменений, по сравнению с пока широко используемым ногозахватывающим капканом № 1. Лучшим способом установки капкана на соболя и белку является способ постановки "на жерди". Это наименее трудоемкая технология, широко распространенная в условиях южной, средней и северной тайги Сибири, позволяющая одному охотнику устанавливать несколько сотен ловушек и поэтому иметь высокую производительность труда.

Технология установки капкана "на проход", применяемая для отлова соболя, выглядит следующим образом. На конце средней по величине жерди делается клин. После этого жердь укрепляется либо гвоздем, либо с помощью рогульки (чаще всего) под ловчим деревом. Капкан взводится. Пружина его поджимается к основанию и конец жерди (клин) пропускается на 3-5 см, не более, между ветвями пружины, а также основанием и давком. Нельзя капкан укреплять на жерди с усилием, так как от этого чуткость ловушки снижается. После поимки зверька капкан слетает с жерди, поэтому его нужно привязать к ней коротким дополнительным поводком. Желательно над капканом соорудить "крышу", которая предотвратит капкан от занесения снегом



Рис. 10. Капкан ДКА-1 (по В.А. Агафонову).



Рис. 11. Капкан КА-2 (по В.А. Агафонову).

и снизит отлов непромысловых птиц. К "крыше" удобно привязать на прочном шпагате приманку, которая располагалась бы в 20-30 см перед капканом. При способе установки капкана "на приманку", чаще применяемом для отлова белки, наживку, перед его взведением, укрепляют на насторожке (поводке). Последовательность операций по установке ловушки сохраняется та же, что и "на проход".

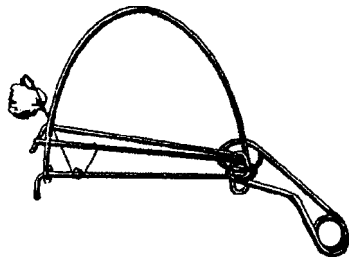
Уловистость щадящего капкана на промысле белки способом "на приманку" сопоставима с древесным капканом и плашкой. На промысле соболя она несколько уступает традиционному капкану № 1. В то же время в добыче заметно преобладают молодые и мигрирующие зверьки. Отлов в этом случае действует параллельно естественному отбору, как бы его замещает, способствуя ресурсосбережению. В то же время следует отметить, что при отлове соболя капкан КА-2, установленный способом "на проход", в шесть раз производительнее капкана ДКА-1, устанавливаемого "на приманку".

Новый капкан полностью соответствует требованиям Федерального закона Российской Федерации "О животном мире".

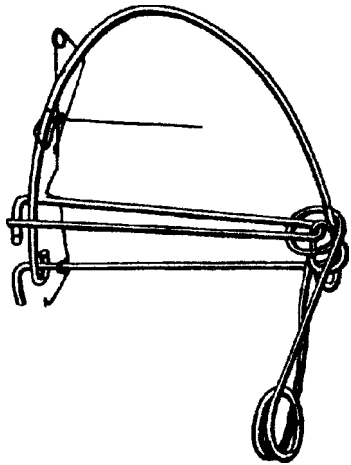
Капкан "Конибер" на куных

В 1929 году канадский траппер Френк Конибер изобрел двухрамочный капкан для отлова животных (рис. 12). Благодаря двум симметричным давящим рамкам и оригинальной насторожке самолов оказался двухстороннего действия. В зависимости от величины и силы зверя, которого необходимо было отловить, он оснащался либо одной, либо двумя пружинами. Размеры его менялись. Капкан Ф. Конибера на промысле околотовных животных - ондатры, норки, бобра и выдры - оказался более уловист, чем обычный, тарелочный. Кроме того, он был убивающим, а не удерживающим, что позволило на нем остановиться при возникновении проблемы гуманизации охотничьего промысла. В настоящее время на североамериканском континенте капкан "Конибер" - основной самолов на промысле почти всех пушных животных - от белки и ондатры до рыси и койота. Лишь волка в Канаде и США рекомендуется отлавливать петлями и удерживающими тарелочными капканами. Вследствие установления очень жесткого интервала времени приведения животного в бессозна-

тельное состояние, равно для соболя и куницы 1 20 секундам, капкан "Конибер" оснащается двумя очень мощными пружинами, которые без дополнительного приспособления трудно и небезопасно для траппера взвести. Тем не менее, в Канаде и США он прижился. Главное, там как раз в добыче траппера преваляют околоводные животные - ондатра, норка, бобр и выдра.



Рис. 12. Капкан "Конибер" (по С.И. Минькову).

Капкан "Конибер" в Канаде и США сертифицирован, признан гуманным, выпускается пяти номеров.

Способы установки "Конибера" у трапперов Канады и США разнообразны. Но, как правило, на куницу, пекана и американского соболя его устанавливают на жерди, как в России тарелочный капкан. Увеличения уловистости этого самолова охотники добиваются, устанавливая его в разнообразные ящики с пахучими приманками (рис. 13). Ящики

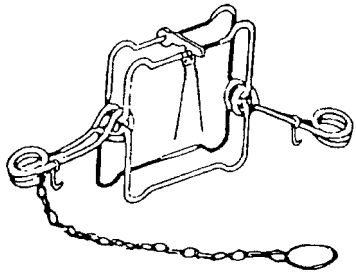
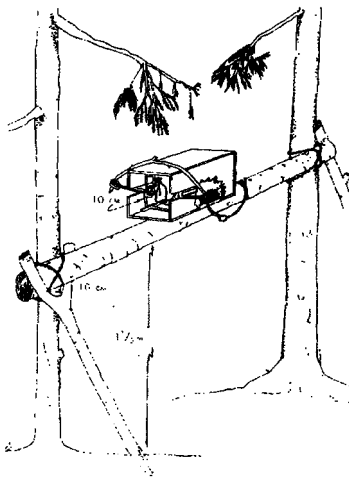

изготавливают как односторонние, так и двухсторонние - для установки пары капканов. Для предохранения от разрушения медведем, привлеченным приманкой, ящики изготавливают разделяющимися: бокс для приманки и бокс для капкана. В этом случае к жерди прибивается лишь приманочная дощечка, на которую свободно одевается сетчатая приманочная камера и бокс для капкана. Медведь, привлеченный приманкой, лапой сбрасывает ящик с капканом, который, как правило, оказывается с стороне и

Рис. 13. Установка капкана "Конибер" в ящик с пахучей приманкой (по "Summary of Trapping Regulations / Northwest Territories Renewable Resources").

не мнется.

В России Всероссийский НИИ охотничьего хозяйства и звероводства им. проф. Б.М. Житкова (г. Киров) предложил для охоты на соболя и куницу капканы КП 120/2, КПН 140, на ондатру - КП 120/1, на выдру - КП 180 и на бобра и рысь - капкан КП 250. Все они - российские версии капкана "Конибер" с модернизированной насторожкой. Лишь капкан КПН имеет независимые давящие полурамки, изготовленные из полосового металла. ВНИИОЗ выпустил для проведения испытаний несколько партий этих капканов. В Кирове было учреждено предприятие ТОО "Трап" для их промышленного выпуска. Стоимость ловушки модели КПН 140 эквивалентна четырем долларам.

Внедрение капкана "Конибер" на промысле соболя сдерживают некоторые его конструктивные недостатки. Это, прежде всего, две мощные пружины, требующие обязательного дополнительного приспособления для взведения. Лишь физически сильный человек может взвести обе пружины поочередно руками. После взведения капкан должен быть насторожен, также с применением значительных усилий. Взведенный и установленный капкан является препятствием на пути соболя к приманке, представляющее замкнутый контур, притом небольшого размера (в поперечнике 140x150 мм). При прохождении через эту рамку соболь может быть пойман. Лишь строгое соблюдение правил техники безопасности при обращении с этими ловушками гарантирует отсутствие травм у охотников. Все это (за исключением последнего) - недостатки конструктивного плана, которые не могут быть исправлены, поэтому капканы "Конибер" за десятилетие внедрения пока не прижились в России.

Сдерживает внедрение капканов "Конибер" и высокая их стоимость. Так, в Канаде самый простой капкан этой модели на соболя имеет розничную цену около 10, а в России - около четырех долларов США.

Силок на рябчика

В этой главе рассказывается о забытом способе отлова рябчиков силками на жердках, который могут с успехом освоить охотники-соболятники, использующие части тушек птиц в качестве приманки.

Усовершенствовал этот способ лова рябчика В.А. Агафонов, сотрудник ВНИИОЗ.

Что представляет собой жердка на рябчика? Стволик деревца березы или ивы длиной 2-3 м диаметром 3-3,5 см укрепляется между двумя деревьями на высоте 1,5 м (рис. 14). Посередине устанавливается металлический держатель с силком (рис. 15). По обеим сторонам, не ближе 35 см от держателя, на проволочках длиной 20-30 см подвешивают приманку - кисти рябины. Можно применять искусственные приманки из пластмассы, которые с успехом заменяют плоды и ягоды.



Рис. 14. Общий вид жердки на рябчика.

Держатель изготавливают из стальной пружинной проволоки сечением около 2 мм. Длина стоек от крепежного кольца до крючков - 15-16 см. Для работы используют плоскогубцы, тиски и простой шаблон в виде отрезка металлической трубы диаметром 30-32 мм.

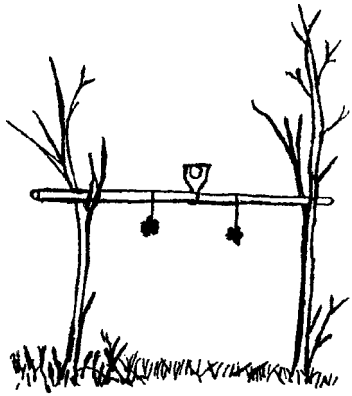

Рис. 15. Металлический держатель и силок на рябчика (по В.А. Агафонову).

Силок делают из рыболовной лески сечением 0,5-0,6 мм. Между дужками держателя натягивают хребтинку в виде толстой двойной капроновой нити, к которой и привязывают силок, оставляя ловчую часть в два спичечных коробка.

Существует более рациональный способ изготовления силка. Петельку и хребтинку делают из одного отрезка рыболовной жилки длиной около 70 см. Вначале на обоих концах отрезка вя-

жут небольшие петельки. Затем почти посередине отрезка вяжут еще одну небольшую петельку. Отступ между концами отрезка должен быть в 5 см. Большой конец используют для изготовления самого силка, а меньший - хребтинки. Чтобы изготовить силок, короткий конец отрезка продергивают в петельку длинного конца. Хребтинку на держатель крепят следующим образом. Сначала на одну из стоек надевают центральную петельку и петельку короткого конца, после чего среднюю часть этого конца затяжной петлей надевают на противоположную стойку держателя. Нижний край силка должен находиться над жердкой на высоте трех-четыре пальцев.

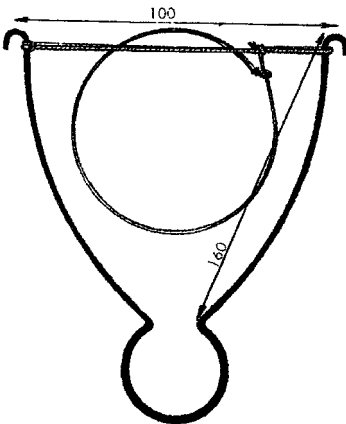
Самоловным промыслом рябчика целесообразно заниматься в угодьях, где его численность бывает более 100 птиц на 1000 га (10 км²) угодий. Охотник, имеющий до 200 жердок, за две-три недели сможет добыть 100-150 птиц.

Где ставить самоловы? Там, где обычно держатся рябчики: в ельниках-приручейниках, смешанных елово-пихтово-березовых лесах, на опушках зарастающих вырубках.

Рябчик — оседлая птица, участок обитания которой в течение года не выходит порой из километрового круга. Поэтому вылавливать его полностью на какой-то территории недопустимо. Нормы добычи рябчиков от предпромысловой численности составляют 30%. Рябчинные угодья должны осваиваться самоловными путиками не более чем на одну треть от всей площади.

Жердки располагают в 50-100 м друг от друга.. Дневной путик вдоль тропинок, старых лесовозных дорог обычно протяженностью до 10 км. Проверяют путики не реже одного раза в 2-3 дня. Большой интервал проверок приводит к потерям добычи от пернатых хищников.

Прежде чем установить ловушку, охотник должен подобрать соответствующее место. В образованном на старых рубках лесу, где обильны ягодные кустарники (смородина, малина, рябина, черемуха), лучше устанавливать жердки на тропках, обочинах лесовозных дорог, вблизи так называемых "сигнальных" деревьев (отдельно стоящих хвойных стволов), либо у куртин.

В темнохвойном лесу самоловы устанавливаются вблизи групп деревьев, под пологом которых густой подрост и

подлесок. Здесь густой лес должен перемежаться рединами, полянами, ветровальными участками с единичными березами и осинами, в сентябре обычно уже сбросившими листву. Хорошие урожаи красной и черной смородины, рябины, малины и черемухи привлекают рябчиков не только кормными местами, но и укрытиями.

Жердка на рябчика устанавливается в десятке метров от «сигнального» дерева. Она должна быть ориентирована боковой стороной к нему. Полезно примять высокий травостой с тем, чтобы самолет просматривался на расстоянии. Желательно, чтобы поблизости от самолета располагались плодоносящие ягодные кустарники.

Отлов рябчиков силками наиболее продуктивен в сентябре – начале октября, когда птицы хорошо идут на приманку.

Уловистость жердок в динамике характеризует диаграмма 4, где показаны результаты охоты с 1983 по 1987 гг. на участке «Ибрьоль», расположенном в Емельяновском районе Красноярского края.

Начальный период промысла осложняется из-за ограниченной просматриваемости угодий. Максимум уловистости жердок приходится на вторую-третью декады сентября месяца, когда большая часть листвы с берез, ив и осин опадает и птицы далеко видят корм. В первой декаде октября частые снегопады снижают активность птиц. К тому же рябчики переходят на смешанное питание (ягоды и почки деревьев),

Диagr. 4. Уловистость жердок

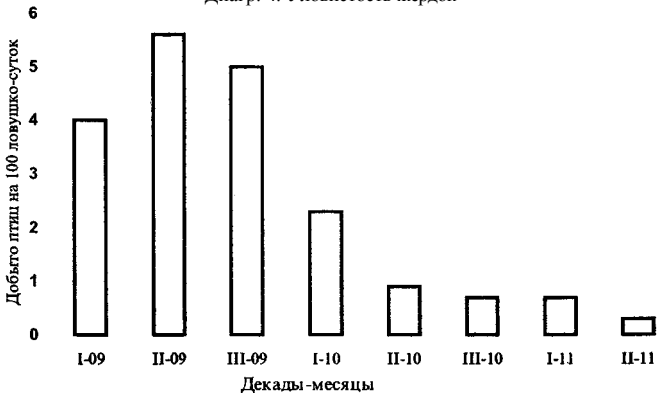

уловистость жердок от этого падает. С установлением постоянного снегового покрова и с переключением птиц на преимущественное питание почками и сережками березы, ивы и осины успешность добычи рябчиков жердками еще более снижается, что бывает во второй декаде октября. В годы, когда снеговой покров устанавливается поздно (в конце октября – начале ноября), рябчики ловятся в силки в ясные безветренные дни с положительной температурой воздуха. После 15 ноября промысел прекращают.

Общая продолжительность охоты с подготовительно-заклучительными работами составляет около 25 дней. Промысловые путики следует располагать не ближе 2 км друг от друга. Местом промысла рябчика должны служить отдаленные уголья, не посещаемые охотниками-любителями.

Силки на белую куропатку

Промысловые ресурсы белой и тундряной куропатки сосредоточены в тундре и лесотундре Сибири.

Осенью, после размножения, куропатки откочевывают к югу - в кустарниковую тундру и лесотундру. Особенно много их скапливается в кустарниковых поймах рек. В этих местах плотность населения куропаток достигает 250 птиц на 1000 га.

Благодаря большим ресурсам и хорошо организованному сбыту в низовьях рек Енисея и Оби в 1960-70-е годы был хорошо развит силковый промысел куропатки. Например, на территории Таймырского автономного округа добывалось в среднем 150 тысяч, а заготавливалось 100 тысяч куропаток в год.

Какова же техника этого промысла в низовьях Енисея?

Силки с приспособлениями для их установки изготавливаются охотниками заранее, до начала промысла. Ловушка на куропатку (рис. 16) состоит из следующих деталей: дуги (1), хребтинки (2), поводка (3), силка (4) и двух колышков-держателей (5).

Размеры деталей ловушки следующие: высота дуги – 45-50 см; ширина дуги в средней части – 35-40 см; длина поводка – 14-15 см; диаметр силка – 12 см; нижний край силка над уровнем снега – 8-9 см; длина колышков – 23-25 см.



Рис. 16. Силок на белую куропатку (по Б.М. Павлову, Г.Л. Якушкину).

Дуги изготавливают из стволиков ольхи или ивы диаметром 2-3 см и длиной до 1,5 м. Стволик сгибается в дугу и примерно посередине натягивается хребтинка из прочного шпагата. Готовые дуги развозятся охотником по путикам. Они служат в течение 5-6 лет.

Силок изготавливают из рыболовной жилки сечением 0,5-0,6 мм и длиной 45 см. На одном из концов жилки завязывают узелок, а на втором - делают ушко (колечко). К концу, где завязан узелок, привязывают поводок, сделанный из кордовой (неводной) нити, скрученной вдвое. Через ушко продергивают поводок и нить жилки - силок готов. На его изготовление тратится около 5 минут.

Кольшки к силкам делают из сухого дерева. На одном конце они расщепляются, и туда вставляется жилка силка.

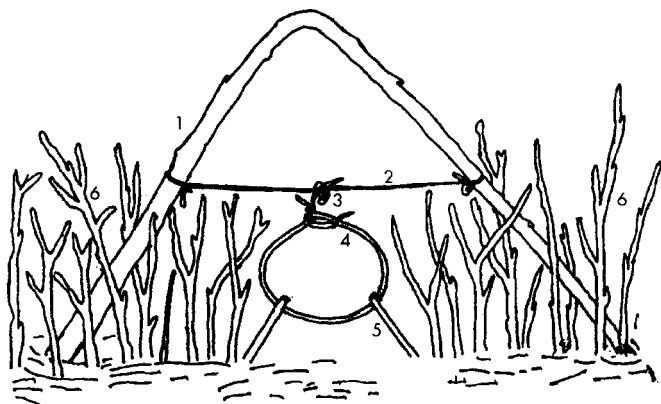
Устанавливается ловушка следующим образом. Дуга крепко втыкается в снег. К хребтинке с помощью поводка привязывается силок. Чтобы он имел форму круга, его с двух сторон укрепляют кольшками.

Ловушки на куропатку устанавливаются линиями - по берегам проток, рек. Линии идут поперек русла. Расстояние между линиями колеблется от 10 до 100 и более метров. Каждая линия содержит в среднем пять ловушек. Промежутки между соседними ловушками (1,5-2 м) загораживаются невысокими ольховыми ветками (6). Получается небольшая изгородь, через которую куропаткам трудно пройти. На пологие

берега проток куропаток привлекает корм - молодые побеги и почки ивовых кустов. Птицы, двигаясь вдоль берега, натываются на изгородь, ищут проходы в ней и попадают в силки.

Обычная длина путиков одного охотника — около 30 км, три дневных обхода. На них выставляется до 600-800 силков. За один зимний день при наличии готовых ловушек промысловик может расставить до 100 силков.

Проверяется каждый путик один раз в три дня. Обычно охотник вынимает попавшихся куропаток прямо с силком, а на его место устанавливает новый. На постановку готового силка тратится около 1 мин., на проверку и поправку линии из 5 ловушек - до 4 мин.

При средней численности куропаток в низовьях Енисея на 100 ловушко-суток приходится две добытые птицы. Промысловик, охотящийся весь сезон, добывает до 2000 и более птиц.

Где устанавливать самолов на белку

Численность белки зависит от изменения кормовых условий. Наиболее кормными для нее являются темнохвойные леса, образованные кедром и елью. Эти же таежные леса являются великолепными защитно-гнездовыми станциями обитания белки. В период размножения зверьки строят свои гнезда - гайна или занимают дупла поблизости от воды, изобилующей в таких угодьях.

Больше всего темнохвойных таежных лесов в южной горной и собственно южной тайге. Там чаще всего повторяются годы с хорошими и средними урожаями семян хвойных. Полный неурожай бывает довольно редко. В подзоне средней тайги доля таких угодий уменьшается, а в северной тайге древостой разреженные, поэтому белки там мало.

Несмотря на большую численность белки в кедровниках и ельниках, из-за высокой сомкнутости крон затруднена ружейная охота с собакой. Там в несколько раз больше тратится времени на отстрел одного зверька, чем в светлохвойной тайге. Поэтому здесь самоловный промысел предпочтительнее, чем ружейный.

Где лучшие места обитания для белки, там и устанавливают на нее самоловы - плашки, древесные капканы и

другие. Но это в первом приближении. Охотоведческая наука заметно продвинулась в изучении основ и тонкостей технологии пушного самолетовного промысла.

Знатоки белки и беличьего промысла в Восточной Сибири Б.К. Павлов и М.И. Смышляев разработали основные экологические принципы самолетовного промысла, позволяющие вести интенсивное пушное охотничье хозяйство, в том числе и по белке. Ими опубликованы основополагающие работы: Павлов Б.К. Управление популяциями охотничьих животных. М., 1989; Смышляев М.И. Передовой опыт промысла белки, М., 1982. В настоящей главе, используя научные сведения и передовой опыт, попытаемся ответить на практические вопросы: как провести ловчий путик и где устанавливать самолеты.

Осенью зверьки переселяются из стадий восстановления численности в соседние угодья. При перемещении, которое в горных лесах всегда осуществляется снизу вверх или сверху вниз по склонам, они используют участки леса с более густым пологом и подлеском. Такие ленты, полосы и системы деревьев хорошо просматриваются. Они обычны среди небольших водотоков - ключиков, мочажин и т.д.

Ловчий путик необходимо вести по границе следующих типов леса: прирубьевого комплекс - чистый кедровый древостой; старая или молодая гарь - сырой лес; перестойный, смешанный кедровник - участок молодого кедрача; разреженный древостой (поляны, луговины у рек) - густой смешанный лес первой террасы. Обычно это места наибольшей посещаемости во время сезонных перемещений и концентрации зверьков, выселяющихся из мест рождения. Объясняется это тем, что на стыках различных типов леса - обилие кормов, даже в годы неурожая.

На рисунке 17 показан профиль типов угодий и расположение основных и дополнительных путиков. О дополнительных путиках следует сказать особо. Цикл колебания численности белки (от пика до пика) составляет 7-10 лет. Большую часть цикла зверьки многочисленны вблизи участков восстановления численности. Перед пиком и во время самого пика белки многочисленны и на вершинах и плато гор, хребтов. Путики, проложенные по этим местам, работают эффективно 2-3 года, поэтому они являются дополнительными и называются верховыми. Строительство их необходимо

для максимального снижения численности поголовья перед пиком.

Учитывая то, что ловчие путики предназначены для тотального, эффективного отлова всех зверьков в полосе их действия, главной целью расстановки самоловов является поимка всех зверьков в районе действия ловушек. Их необходимо расставить так, чтобы уловистость была максимальная.

Самоловы устанавливают в месте, часто посещаемом зверьком. Такие места находят по следующим признакам:

- если путьик идет по речному или приручьевому комплексу, имеющему густой подлесок и подрост, а древесной,



Рис. 17. Профиль типов угодий (по М.И. Смышляеву):

1 - приручьевой комплекс; 2 - нижняя терраса, смешанный лес; 3 - склон, хвойный лес; 4 - верхняя терраса, перестойный хвойный лес; 5 - хребет, разреженный древостой; 6 - путики.

как правило, разрежен, самолов следует устанавливать под крупными кормовыми деревьями (кедрами, елями) с хорошо развитой кроной;

- в приручьевом комплексе (заболоченные и сырые мочажины, часто перемежаемые террасами и бортиками) самолов рекомендуется ставить на краю террасы или борта под крупными деревьями;

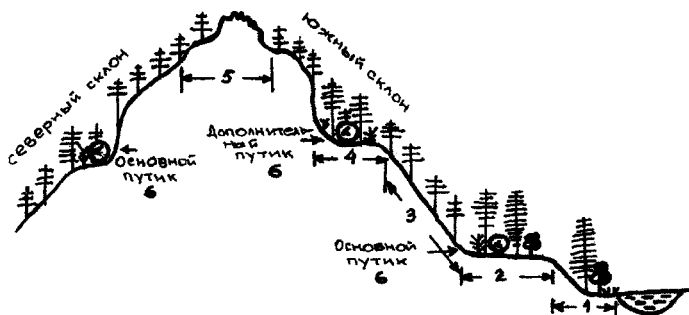
- в придолинных лесах, часто перемежаемых полянами и луговинами, если путьик идет по границе леса и открытого пространства, самолов также следует располагать под крупными деревьями или деревом в тесной группе.

При расстановке самоловов на путиках, расположенных на стыке типов леса (ручьевой комплекс - кедровый древо-

стой различного типа), необходимо учитывать, что ежегодное расселение и перемещение зверьков осенью происходит снизу вверх. Как правило, эти своеобразные «полосы» представляют собой системы тесно растущих деревьев с развитым подлеском. Эти полосы четко обозначаются по сомкнутым кронам. Самолов необходимо устанавливать под наиболее крупными деревьями такой «полосы», пересекающей путик.

На путике, идущем по предхребетной террасе или хребту, самолов устанавливают под деревом, входящим в более или менее тесно растущую группу деревьев. «Уловистыми» местами считаются всевозможные холмики, скалки, бугры, где деревья стоят тесно, крутые скаты южной экспозиции, покрытые хвойным лесом, обычно малоснежные, являющиеся излюбленными местами захоронения кедровых орехов кедровкой и кормовыми станциями белки и соболя.

А.Т. Войлочников, специально изучавший возможность возрождения самоловного промысла белки, писал о выборе места установки самоловов на путиках: "Самоловы следует устанавливать в местах, чем-либо отличающихся от основного фона древостоя, например на отдельных старых деревьях, с хорошо развитой кроной, растущих среди густых средневозрастных насаждений; "на мысах" и в "перемычках", образованных участками густых древостоев среди среднесомкнутых насаждений; на опушках мелких полян среди густого леса и др. Во всех случаях для установки самолова следует выбирать выделяющееся большими размерами дерево, к которому непосредственно примыкает небольшая группа подроста высотой 2-4 м".

О. Жаров о размещении плашек писал следующее: "Лыжные (реже пешие) путики прокладывают по местам наибольшей концентрации основных объектов охоты. Для белки это - вершины небольших речек и ключей, склоны южных экспозиций, прирусловые ельники, хребтовые кедрачи ("дубачи"), для соболя - это еще и старые гари, сильно захлавленная тайга".

шапки. Сукно мокрое греет, от искр не горит. Оно теплое и легкое, лед на нем не образуется. Куртка шьется в виде удлиненного до колена пиджака из серого шинельного, так называемого солдатского, сукна. Очень удобна куртка, сшитая по выкройкам Н. Исайкина (рис. 18), опубликованным в журнале «Охота и охотничье хозяйство» (1961 г., № 4). Главное в этой куртке - оригинальный покрой рукава, дающего большую свободу руке. Рукав не связывает движения охотника при стрельбе по высоко сидящему на дереве либо убегающему животному.

В начале сезона практически не бывает морозов, поэтому в это время одной куртки с простой рубашкой и свитером бывает достаточно. С усилением морозов под куртку надевают жилет-безрукавку, изготовленный из того же сукна (подклад на вате нежелателен). В сильные морозы хорошо иметь подклад и в рукавах. Некоторые охотники на концах рукавов пришивают внутренние манжеты, изготовленные в виде «резинки» - как на вязаных рукавицах или носках. На куртку нашивают боковые накладные карманы с широкими клапанами для предотвращения попадания в них снега. Некоторые охотники изготавливают куртки по выкройке простой солдатской гимнастерки. Такие куртки хороши при поездках на снегоходах. Эта одежда напоминает камлейку и сакуй, используемые охотниками - представителями коренных народов Крайнего Севера.

Брюки также шьются из шинельного сукна. Их изготавливают просторными. Желательно в мотню - место, где соединяются штанины, вшить дополнительную полоску ткани. Хотя это и некрасиво, зато обеспечивает широкий шаг, легкость преодоления колодин. В начальный период охоты в местах с мягким климатом (Дальний Восток) охотники используют так называемые ноговицы. Этот предмет одежды состоит как бы только из штанин, одетых поверх простых хлопчатобумажных брюк. Крепятся они к поясу посредством простых лямок спереди и сзади. Ноговицы широко используются охотниками США. Любой рекламный охотничий журнал, каталог изобилует различными видами ноговиц. Они шьются для разных видов охот как из простых и водоотталкивающих тканей, так и из кожи.

Нередко охотники при изготовлении суконной одежды используют накладной шов. Хотя это некрасиво (края лохма-

тятся), зато практично. Использование стачного шва, когда края ткани оказываются внутри одежды, делает ее более грубой. Такой шов больше впитывает влаги - одежда становится более тяжелой.

В качестве головных уборов охотники используют простые шапки-ушанки, шерстяные и пуховые шапочки, капюшоны, монтажные подшлемники, имеющие так называемый «фартук», предотвращающий попадание снега за воротник. Капюшон либо пришивают к куртке, либо делают пристегивающимся. Вариант подшлемника с фартуком предпочтительнее - он дает охотнику больше свободы в движениях. Некоторые промысловики используют простую суконную шапку с подкладом на вате. К ней пришивается все тот же «фартук». По той причине, что вата плохо сохнет, этот вариант также нежелателен.

Охотники - капканщики используют меховые рукавицы и простые перчатки. Некоторые промысловики используют в качестве предмета одежды длинный шерстяной шарф. Желательная его длина - 2 метра; ширина - не более 15 см. Вяжется он обычной «резинкой» - два к двум - из овечьей шерсти. В то же время некоторые охотники не используют никаких шарфов. Считают, что шарф ослабляет закалку горла.

Вышеописанных предметов одежды таежного охотника современная легкая промышленность пока не выпускает, хотя потребность в них есть. Желательно, чтобы на этот сегмент рынка обратили внимание предприниматели, выпускающие одежду для лесозаготовителей, лесников и представителей других таежных профессий. Промышленный выпуск позволит снизить себестоимость и, естественно, дать дешевую одежду.

Обувь

Пока охотничьего хозяйства не коснулись достижения научно-технического прогресса, сибирские промысловики для зимней охоты самостоятельно шили себе обувь. Для начала сезона охоты, когда бывают оттепели, из выделанной кожи-юфты изготавливали бродни, ичиги и олочи. Бродни чаще имели голенище высокое, до паха, ичиги - до колена, а олочи - всего в 30 см длиной. После наступления устойчивых морозов лучшей обувью для пешего охотника

считались камчуры - унтыки из камуса с короткими голенищами и ровдужной подошвой, или олочи и улы из ровдуги. Сырьем служила шкура лося, северного оленя, косули, марала или изюбра. Обувь изготавливалась, исходя из природно-климатических условий и национальных традиций. Например, удэгейцы на начало охоты шили улы из шкур изюбра, а на морозный период - из шкур лося. Чтобы повысить гидрофобные свойства шкур и камусов, их продымляли в течение длительного времени в специальных дымокурах. При поездках на оленях и снегоходах применялись бакари (камусная обувь с голенищами до паха с оленьим носком) и, даже валенки, совсем не подходящие для ходовых охот. Несмотря на то, что в валенки обычно вставляли меховые чулки, ногам было не очень комфортно.

После того как томский и другие заводы резиновой обуви начали выпускать галоши на валенки из морозоустойчивой резины, промысловики научились из них шить прекрасную теплую и легкую охотничью обувь (рис.19).

Она с успехом используется как в начале зимы, так и в более морозный ее период. Для изготовления берутся галоши от 29 до 33 размера. К ним пришиваются голенища из водостойкого брезента, примерно до колена, а внутрь вставляется стелька с каблуком из войлока и войлочный вкладыш. Вкладыш шьется из толстого войлока из двух деталей - подошвы и голенища. Голенище вкладыша меньше по высоте, чем голенище из брезента. Хороши для этих целей мягкие валенки-чулки, изготавливаемые специально для охотников и рыбаков муниципальным предприятием "Сибирь" из Курагинского района. Подобная американская и европейская обувь делается тяжелой, с толстой резиновой головкой и мощными протекторами, со шнуровкой спереди голенища. Опыт показывает, что излишняя шнуровка, особенно спереди, способствует набиванию снега в голенища и их складки, что неприемлемо в таежных условиях. Наши же охотники используют один шнурок наверху голенища, кото-



Рис. 19. Современная обувь охотника.

Рис. 19. Современная обувь охотника.

рый имеет одну завязку под коленом. Обувь получается легкой, мягкой и удобной для ног. При обувании обычно используется простой носок и портянки из шинельного либо специального портяночного сукна. Для дополнительного утепления охотники вставляют на дно резиновой головки еще одну стельку, вырезанную из бересты, которая обладает великолепными теплоизоляционными свойствами. Пара такой обуви весит чуть более полутора килограммов, что равноценно обуви из камуса и шкур диких животных. Благодаря дополнительному приклеиванию резиновой полоски на шов, соединяющий головку и брезентовое голенище, в этой обуви можно свободно ходить по мелкой воде и наледи, не боясь промочить ноги.

Подобную обувь изготавливают сибирские промысловики от Саян до севера Туруханского района и Эвенкии, где температура воздуха зачастую опускается до 50 и более градусов мороза. Обувь используется как для ходовых охот на лыжах и без лыж, так и во время поездок на снегоходах. Главное - подобрать размер, позволяющий применять хорошие суконные портянки, а, при необходимости, волосяные носки, сплетенные из лошадиной гривы и хвоста. Для езды на снегоходе голенище обычно изготавливают выше колена.

В последнее время Томский завод резиновой обуви начал промышленный выпуск подобной обуви, хотя на голенище там идет простая толстая ткань, не делается дополнительной стельки. Следует обратить внимание, что голенище пришито к резиновой головке очень коротким стежком, что влияет на долговечность обуви - резина при этом быстро рвется по шву.

Описываемую обувь с успехом используют не только охотники-промысловики и рыбаки. Хороша она и для сельских жителей - работников ферм и механизаторов, и для лесных работников, и для водителей на междугородних рейсах и т.п.

Лыжи

Весь период промысловой охоты в Сибири приходится на снежный период. Лишь в начале сезона уровень снега позволяет промысловнику передвигаться без лыж. Все остальное время ему служат либо снегоход, либо лыжи. Последние

используются в основном для настораживания и проверки ловушек (так называемые путиковые), а также для скрадывания зверей.

Охотничьи лыжи подразделяются на голицы и подбитые камусом.

Начало охотничьего сезона характеризуется неглубоким снежным покровом, когда на поверхности земли еще много открытого валежника, упавших сучьев, кустарника. В это время охотники в целях большей сохранности практически не используют камусные лыжи. Например, охотники-эвенки по первоснежью ходят на узких коротких голицах, облегчающих передвижение человека по тайге.

Все остальное время сезона промысловик ходит на камусных лыжах. В равнинной тайге они делаются широкие и короткие, в горной - несколько уже, но длиннее.

Охотничьи лыжи по своим конструктивным и рабочим параметрам должны быть легкими и прочными. Концы их должны иметь максимальную эластичность. Сочетание перечисленных свойств в одном изделии достигается применением при изготовлении особых, порой оригинальных материалов.

Короткие и широкие лыжи изготавливают обычно из ели. Для этого выкалываются драницы из подгорбыльной части толстого елового сутунка длиной 1,3-1,5 м. Длина и ширина лыж зависит от веса человека и состояния снежного покрова. Поэтому эти величины являются переменными. Длина лыж обычно до подбородка человека; ширина - 20-25 см.; толщина - от 1 см под ступней до 0,3 см в носке и пятке. Наиболее постоянными размерами, которые необходимо выдерживать при изготовлении лыж, является расстояние начала загиба носка (а) - 37 см; расстояние подъема носка над землей (б) - 9-12 см, пятки (в) - 2-3 см; разница в ширине лыжи в начале (г) ее загиба и в пятке (д) - 2 см (рис. 20). Эвенки делают меньшие загибы, а лыжи изготавливают очень тонкими. Это объясняется особой манерой хождения на лыжах - не скользя, а переступая.

Загибы носка и пятки лыжи делают на костре или паяльной лампе с помощью специальной рамки, изготовленной из реек или прямых нетолстых стволиков деревьев (рис. 21). Поверхность заготовки лыжи перед загибанием необходимо промазать расплавленной смолой либо гудро-



Рис. 20. Охотничьи лыжи.



Рис. 21. Рамка для загибания охотничьих лыж.

ном. Это предохраняет древесину от прямого огня. Упомянутые материалы на огне горят, при этом создается еще большая температура, способствующая легкому загибанию заготовки.

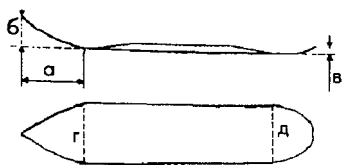
Лыжи подклеивают камусом (часть шкуры с ног копытных). Лучшим является конский; несколько хуже - лосиный, маралий и изюбриный. Иногда для этих целей используют конскую шкуру. Такой "камус" выдерживает 2-3 сезона.

Камусы сшивают. Полоса на лыжу должна быть на 3-4 см шире и длиннее ее. Отступ используется для загиба примерно в 1 см. Лишнее аккуратно обрезают. Наличие загиба обеспечивает лыже прочность, а охотнику более бесшумное передвижение. Это особенно важно при скрадывании зверя.

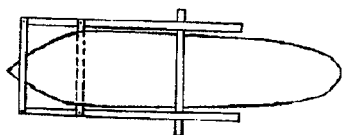
Приклеивают полосу камуса обычным столярным клеем. Добавление уксусной эссенции (одна столовая ложка на литр клея) придает лыжам хорошую водостойкость. Приклеивание камуса эпоксидной смолой с отвердителем требует применения пластификатора, повышающего эластичность застывшего клея.

Лыжи с приклеенным камусом становятся очень прочными. Подбивка его гвоздиками и пришивание с помощью тонкой проволоки или капроновой нити такой крепости не дает.

Юксы, служащие креплениями, изготавливают из сыромятного ремня. Крепятся они с помощью четырех просверленных дырочек. Передние дырочки юксы должны быть вынесены вперед от центра тяжести лыжи на 2-5 см. Это дает хорошую балансировку лыжи при ходьбе по глубокому снегу. При очередном шаге в первую очередь поднимается носок, а затем вся лыжа. Благодаря этому лыжи никогда не зарываются в снег.

Железная печь для зимовья («экономка»)

На таежных сибирских просторах на промысле большое значение имеет теплое жилье. Оно дает возможность промысловику отдохнуть, высушить одежду и обувь, сварить пищу, а, главное, хорошо выспаться, переждать морозы.

Печь, позволяющую долго сохранять тепло, применяют туруханские промысловики. Ю.В. Коновалов, более двадцати лет проработавший охотоведом в районе, рекомендует следующую конструкцию железной печки для таежной избушки (рис. 22).

Печь изготавливается из листового железа толщиной около одного-двух миллиметров. Чем толще металл, тем тяжелее печь и сложнее ее доставить к избушке. Ширина и высота ее 35, а длина - 50 см. У такой печки делается поддувало в виде горизонтального цилиндра с отверстиями. Оно приваривается к круглой крышке, служащей дверцей печки. Диаметр поддувала подбирается таким образом, чтобы на него плотно одевалась баночка. Для этого чаще используют обрезанный баллончик из-под аэрозоля (дихлофоса, освежителя воздуха или антистатика) или банку из-под тушенки. Степень горения дров регулируется перекрытием дырочек поддувала.

Дверца печки изготавливается из двух колец шириной



Рис. 22. Печь для зимовья с разделкой.

4-5 см, выточенных из толстостенной трубы диаметром 20-23 см. Одно из них, меньшее по диаметру, приваривается к передней стенке печки. Из второго делают дверцу с ручкой. Оно должно плотно одеваться на первое. Во время приготовления пищи поддувало не закрывается. На ночь на угли укладывается несколько сухих тонких поленьев, а наверх - сырая береза или листвяк. Поддувало прикрывается. Горение идет за счет углей и небольшого подсоса воздуха через дырочки поддувала.

Обычно печь устанавливается в углу зимовья на земляной постамент, сооруженный с помощью дощатого короба. Чем ниже печь, тем теплее пол. Расстояние от стены - 25 см. В целях противопожарной безопасности вдоль стен устанавливаются листы шифера (на 25 см выше печки) и тонкого листового железа, а в промежутки между печкой и листами - плоские булыжники для аккумуляирования тепла. Место выхода трубы из печки несколько смещают в сторону для увеличения полезной площади. Диаметр трубы - около 12 см. Для хорошей тяги длина ее должна быть не менее трех метров. Потолочная разделка изготавливается из листового железа. Расстояние от трубы до деревянных деталей потолка должно быть не менее 20 см. Разделка засыпается слоем глинистой земли толщиной около 5 см.

Закладки дров в такую печь хватает с 23 до 6-7 часов утра. При температуре наружного воздуха ниже 25 градусов мороза дрова в печке до утра прогорают, но угли остаются. Температура в зимовье размером три на четыре метра обычно держится на уровне нар около 20 градусов тепла.

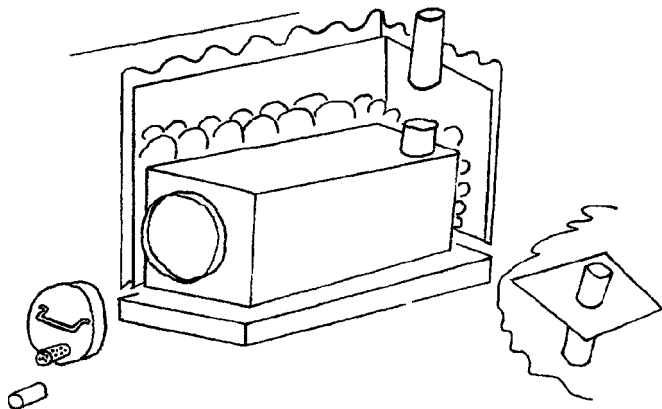
Перед сезоном важно провести ревизию стен избушки. Щели лучше проконопатить ватой. По окончании промысла на лето трубу следует прикрыть сверху.

КАЧЕСТВО ПУШНОЙ ПРОДУКЦИИ

Первичная обработка и основы стандартизации шкурок соболя

Шкурки соболя - основная продукция в добыче промысловика, дающая ему 85-95% заработка. Поэтому пороки, возникающие во время добычи и обработки шкурок, составляют порой до 20 и более процентов от общих потерь, они напрямую влияют на среднюю цену продажи и доходы охотника.

К порокам добычи (посмертным) относят окровавленность волосяного покрова и мездры, отсутствие отдельных частей шкурки, дыры, прострелы, опаленность волоса. Во время съемки и первичной обработки шкурок неопытные охотники допускают такие ошибки: сквозняк, плохая обезжировка, прирезы соединительной ткани, разрывы, дыры, нестандартная правка, ороговение мездры из-за неправильной сушки. Хранение плохо обезжиренной шкурки в теплом помещении, как правило, приводит к жировой гари мездры. Этих пороков при определенных навыках можно полностью избежать, а некоторые прижизненные (смоляные закаты, загрязненность) - устранить. В результате устранения при помощи вычинки дыр, прострелов, разрывов, а в некоторых случаях и плешин, возникает менее значимый порок - шов. Недопущение пороков обработки и максимальное устранение пороков добычи и прижизненных возможно при наличии у охотника оборудованного рабочего места, хороших инструментов и материалов, а также знания и соблюдения технологии первичной обработки шкурки от момента добычи до ее продажи.

Рабочее место промысловика незатейливо - стол, стул, кусок чистой мешковины, хорошее освещение. Инструменты также общедоступны: острый нож с небольшим узким лезвием, плоскогубцы, игла, шило, металлическая расческа, правилки, молоток, гвоздики, болванка, тряпка-салфетка, бинт. К необходимым материалам можно отнести мыло, авиационный бензин или другой растворитель, чистую белую бумагу, белые нитки № 40-50. В качестве материалов для обезжи-

ривания даже при отсутствии откаточного барабана также могут быть использованы опилки лиственных пород, отруби. Их можно использовать, подогрев на плите в металлической посуде для обработки волосяного покрова. Это хороший предпродажный прием, восстанавливающий естественную пышность и блеск волоса. Но до этого момента промысловик должен выполнить массу работы.

Первичная обработка начинается со съёмки шкурки. До 75-80% соболей средний промысловик отлавливает ловушками. Даже если охотник с добытых ружьем соболей и снимает шкурки сразу, все равно основная часть работы по первичной обработке происходит в зимовье.

Загрязнение меха можно удалить еще на мерзлой тушке. Кровь и землю смывают холодной водой, снегом, волос протирают чистой тряпкой, подсушивают. Оттаивать тушки нужно не до конца. Достаточно, чтобы появилась подвижность конечностей, головы. Идеальное место оттаивания - на дровах под нарами.

Съёмку шкурок у соболей большинства кряжей производят трубкой, с разрезом по огузку. Лишь соболей якутского кряжа по стандарту в обязательном порядке следует обдирать чулком - через ротовое отверстие.

Вначале острым ножом делают разрезы от анального отверстия по внутренней стороне задних лап до подушечек. Разрез обязательно должен проходить по границе раздела волоса черева и огузка. Вспарывают ровно, без выхватов. Низкие грубые волосы вокруг анального отверстия должны отходить к череву. После разрезов на задних лапах следует сделать разрезы на передних. Они начинаются от локтевых суставов и идут до подушечек лап.

Шкурку отделяют от тушки, начиная с задних лап, оттягивая пальцами и подрезая связки ножом. Как было отмечено ранее, мех лапок разрезают до подушечек и выворачивают в виде "кулачков", оставляя коготки на шкурке, а последние фаланги пальцев - на тушке. Такой способ оправки лап предохраняет охотника от травм острыми коготками при отминке, выворачивании и протрясывании шкурки. Отделив шкурку как можно дальше со спины и основания хвоста, одной рукой формируют валик вокруг хвоста, другой выдергивают его стержень.

Затем отделяют шкурку с туловища до шеи. С передних

лап ее снимают также, как и с задних. Отделяют шкуру с головы, подрезая связки и хрящи ножом. Хрящи из ушей удаляют с помощью плоскогубцев. На шкурке должны оставаться губы и нос.

После отделения шкурки от тушки по нижней стороне хвоста делают разрез от начала до конца.

Съемка шкурки чулком начинается с отделения губ, носа от челюстей. Затем подрезают связки и хрящи глаз и ушей, шкуру стягивают с шеи и всего туловища. Шкура с ног и хвоста снимается без разрезов. В конце съемки на хвосте делается обычный разрез. При этом способе съемки мускульная и жировая пленка остается на тушке, поэтому дополнительное обезжиривание минимально.

Шкуру соболя обезжиривают от лопаток к огузку. Лучше это делать, когда она только что снята. Обезжиривают без ножа, используя чистую ткань или кусок бинта, которым обматывают большой палец. Обычно начинают от передних лапок и лопаток. Сдергивающими движениями формируют валик соединительной ткани и подкожного жира, который сгоняют как можно дальше к огузку. Использование чистой ткани способствует лучшему обезжириванию, так как она дополнительно впитывает значительную часть жира. Шею, лапки и мордочку обезжиривают с помощью ножа.

Сразу после обезжиривания, если есть кровоподтеки, желательно их удалить. Чистой тряпкой, смоченной в воде, несколько раз протирают эти места. Ею же забинтовывают сильно окровавленное место на 15-20 минут.

После удаления кровоподтеков зашивают дыры и разрывы. Шить "елочкой" начинают со стороны головы к огузку. Нить затягивают не туго. Узел в конце шва вяжут со стороны волоса. В случае большого разрыва необходимо сделать отметки, предварительно придать шкурке первоначальный вид.

После проделанных операций сразу же приступают к правке шкурок на правилках. На рисунке 23 изображены правилки для шкурок баргузинского (а) и енисейского (б) кряжей среднего размера, шириной 10 см, с двумя клиньями для каждой. Каждая из правилок состоит из двух половинок, свободно скрепленных отрезком шпагата длиной около 10-15 см. Рекомендуется иметь комплект правилок - в зависимости от размера шкурок. Для самых крупных, которые бывают довольно редко, правилка должна быть шириной 14



Рис. 23. Правилки для шкурок соболя баргузинского (а) и енисейского (б) кряжей.

см. С уменьшением каждый раз на 1 см до ширины 8 см правилки делают еще пяти размеров. Толщина правилки - 1-1,5 см.

Шкурка расправляется мездрой наружу на правилке. Соболя баргузинского кряжа по мездре должен быть в два раза длиннее его ширины, а енисейского - в три раза. В связи с этим шкурку подсаживают. Ссаживание нужно производить - на хребет. Чтобы не было видно границы перетяжки, в связи с разной высотой волоса, необходимо собрать кожную ткань от лопаток к голове. Чтобы расширить шкурку, правилка расклинивается: для енисейского кряжа - как

спереди, так и сзади, а для баргузинского - только спереди, вставляя оба клина. Складки при этом должны расправиться. На мездре, во избежание подопревания, могут оставаться лишь плавные волны.

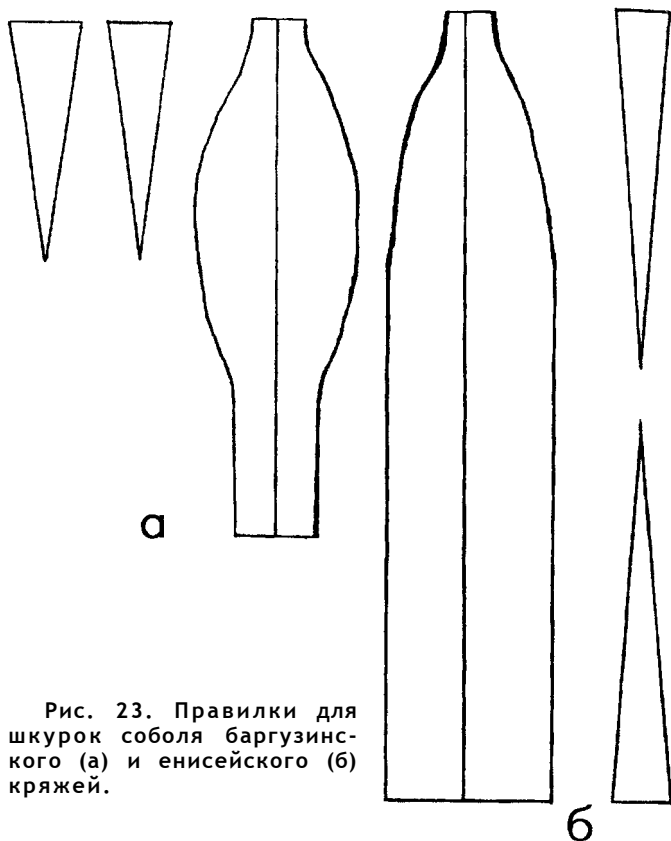
Задние лапы также растягивают в ширину, чтобы в длину они достигали середины хвоста. В таком виде их кладут на правилку и привязывают к ней шпагатом. Передние лапы также не следует растягивать в длину, а в разрезы шкурки вставить валики бумаги или лучинки. На мездру хвоста обычно наклеивается белая бумага.

Шкурку, посаженную на правилку, нужно хорошо высушить. При комнатной температуре достаточно восьми часов. Ни в коем случае нельзя сушить шкурки вблизи сильного источника тепла - у печи. От этого они коробятся. Располагать правилки при сушке необходимо с наклоном, чтобы передние лапки не касались черева.

Мездру снятой с просушки шкурки слегка отминают мокрыми руками. Перед этим ее можно вынести на мороз. Из-за разности температур влага равномерно конденсируется на мездре, после чего она легко отминается. Отминают шкурку до исчезновения сильного хруста.

Отмятую шкурку выворачивают, аккуратно проталкивая голову внутрь.

После этого при помощи бензина или другого растворителя необходимо "разобрать" смоляные закаты, затем шкурку потрясти и расчесать.

До момента продажи шкурки хранят в сухом прохладном месте, исключая попадание моли и кожееда. Перед реализацией проводят предпродажную подготовку.

На шкурки соболя невыделанные, добытые охотой, распространяется одноименный ГОСТ 27571-87. С этого документа в 1993 году снято ограничение срока действия.

В соответствии со стандартом шкурки соболя подразделяются на три группы кряжей. В первую вошли - баргузинский, камчатский, якутский и сахалинский; во вторую - амурский, минусинский, алтайский, енисейский и тобольский; в третью - один тувинский. Основным отличительным показателем кряжа является характеристика волосяного покрова. Объясняется это тем, что за период восстановления численности после почти трехвековой депрессии практически во все уголки соболиного ареала завозились зверьки

более ценных кряжей – баргузинского и якутского. Там, где местный соболь отсутствовал, акклиматизанты в значительной мере сохранили свойства волосяного покрова завезенных родоначальников. Там, где местный соболь оставался в небольшом количестве, произошла метизация в сторону улучшения качества волосяного покрова. Поэтому соболя баргузинского кряжа можно добыть, кроме Бурятии, Иркутской, Читинской областей и Хабаровского края, и в Красноярском крае, и в Томской, и в Тюменской, и в других областях Сибири.

Шкурки соболя баргузинского кряжа наиболее многочисленны, поэтому показательны для шкурок первой группы. Стандарт дает им следующую характеристику: "Волосяной покров густой, пышный, шелковистый. Хвост пышный. Кожевая ткань плотная, средней толщины. Правка округлая с открытым и закрытым огузком. Передние лапы при правке с закрытым огузком разрезаны пластом и заправлены внутрь шкурки, задние наружу. Соотношение длины к ширине шкурки – 2:1".

Среди кряжей второй группы наиболее многочисленны и показательны соболя енисейского кряжа. Характеристика шкурок этого кряжа следующая: "Волосяной покров пышный от шелковистого до грубого, с уравненной средней высоты остью. Хвост пышный. Кожевая ткань плотная, средней толщины. Правка с закрытым и открытым огузком, лапы опрарены наружу шкурки. Соотношение длины к ширине шкурки – 3:1".

Шкурки тувинского кряжа выделены в отдельную группу благодаря особенностям волосяного покрова зверьков, живущих в высокогорной стране, характеризующейся резко континентальным климатом, где 30-40-градусные морозы зимой – обычное явление. Они характеризуются следующим образом: "Волосяной покров шелковистый, недостаточно густой, с высокой остью. Хвост пышный. Кожевая ткань плотная средней толщины. Правка удлиненной формы с закрытым и открытым огузком, передние лапы заправлены внутрь шкурки. Соотношение длины к ширине шкурки – 4,5:1".

Современный стандарт требует от охотника посадки шкурок в соответствии с кряжем. Соотношение длины к ширине шкурки 2:1 положено для баргузинского, камчатского, якутского, сахалинского и амурского кряжей; 3:1 – для

енисейского и тобольского; 4,5:1 – для минусинского, алтайского и тувинского.

В зависимости от окраски волосяного покрова шкурки соболя в соответствии со стандартом подразделяются по цветам. Следует отметить, что характеристика цветов дается для каждой группы кряжей отдельно. К первому цвету относят наиболее темные шкурки. По традиционной классификации они называются "головка высокая", "головка нормальная" и "подголовка высокая". Во второй цвет входит только "подголовка нормальная", в третий - "воротовой темный", а в четвертый - "воротовой нормальный" и "меховой". Многие пушно-торговые фирмы в своих прейскурантах при закупке шкурок соболя не подразделяют их по кряжам, а устанавливают цены в зависимости от характеристики волосяного покрова и его цвета. При этом они чаще придерживаются классификации шкурок на семь цветов, как того требуют традиции пушной международной торговли. В соответствии с ними же устанавливаются повышенные цены на ярко-седых соболей по сравнению с "глухими", то есть без седых волос.

В зависимости от состояния волосяного покрова и кожной ткани шкурки соболя подразделяются на два сезонных сорта. К первому относятся "шкурки полноволосые с развившейся блестящей остью и густым пухом. Хвост хорошо опущен. Кожевая ткань светлая. Допускается легкая синева на хвосте и лапах". Второсортные "шкурки менее полноволосые с недоразвившимися остью и пухом. Хвост менее пышный. Кожевая ткань с легкой синеваой". Следует отметить, что соболь является одним из видов пушных зверей, у которых наблюдается довольно ранняя осенняя линька (см. рис. 3). В редкий теплый год соболь выкунивает позднее обычного.

Качество пушной продукции

В зависимости от наличия пороков шкурки соболя подразделяются на группы дефектов:

Наименование порока	Группы дефектов:			
	Первая (нормальная)	Вторая (малый)	Третья (средний)	Четвертая (большой)
Разрывы, швы общей длиной, см	До 3 вкл.	Св.3 до 10 вкл.	Св. 10 до 20 вкл.	Св.20 до однократной длины шкурки или разорванные поперек
Дыры, вытертые места общей площадью, см ²	Не допускается	До 3 вкл.	Св. 3 до 15 вкл.	Св.5 до 15 вкл.
Плешины общей площадью, см ²	Не допускается	Не допускается	До 3 вкл.	Св. 3 до 10 вкл.
Сквозной волос площадью, см ²	Не допускается	До 30 вкл.	Св.30 до 60 вкл.	Св.60 до 90 вкл.
Компенсационная линька с наличием темных пятен на кожной ткани общей площадью, см ²	До 1 вкл.	Св. 1 до 5 вкл.	Св. 5 до 10 вкл.	Св. 10 до 20 вкл.
Смоляной закат общей площадью, см ²	До 1 вкл.	Св.1 до 5 вкл.	Св. 5 до 10 вкл.	Св. 10 до 20 вкл.
Недостача частей	1 лапы	Хвоста или 2-3 лап	Головы или 4 лап	Головы с шеей или черева
Признаки ранневесенней линьки	Не допускается	Не допускаются	Легкое поредение	Поредение

Следует отметить особенности дефектирования некоторых пороков. Так, отдельные, некучные темные пятна компенсационной линьки (так называемый "дерматит") на кожной

ткани при уравненном волосяном покрове пороком не считается. Пороки на горле, шее, хвосте, лапах и череве оцениваются не выше скидок, установленных за недостачу этих частей. За шкурки, плохо обезжиренные, сильно загрязненные, окровавленные, неправильной формы правки применяется скидка в размере 10% от соответствующей оценки по качеству. За шкурки с выцветшим волосяным покровом, который, кстати, образуется от длительного хранения, делается скидка 25%.

Шкурки с пороками, превышающими нормы, установленные для четвертой группы пороков, а также шкурки прелые, горелые, поврежденные молью и кожеедом, шкурки раннеосенние, летние, весенние и поздневесенние (со значительно поредевшим и выпавшим волосяным покровом), шкурки детенышей с пухлявым волосяным покровом относят к нестандартным.

Первичная обработка и основы стандартизации шкурок белки

В таежной зоне Сибири белка по значению является вторым после соболя охотничье-промысловым животным. На ее промысел ежегодно выходит несколько сотен тысяч охотников. Среди них - много начинающих промысловиков, приобретающих опыт как в добыче, так и в обработке пушных шкурок.

С добытой из ружья белки шкурку снимают сразу после отстрела. Длительная (до вечера) переноска неободранной тушки, даже лучшим эвенкийским способом – на ремешке, пропущенном через ротовое отверстие в глазницу, позволяет такому пороку, как окровавленность волосяного покрова, увеличиться в несколько раз.

Зверьков, добытых самоловами, как правило, обдирают в зимовье.

С отстрелянного зверька съемка шкурки осуществляется следующим образом.

Передние лапки сразу обрезают. На охоте их отдают собаке. Надрезы на задних лапах делают от анального отверстия по бедрам вдоль границы светлого и темного волоса. Шкурку на лапах оттягивают и обрезают у начала стопы. Действуя пальцами, шкурку дальше оттягивают от

тушки, продвигаясь к хвосту.левой рукой упираясь в собранный валик кожи хвоста, правой выдергивают его стержень. Одной рукой берут за освобожденные задние конечности, а другой стягивают шкурку к голове и выдергивают передние лапы из шкурки.

Затем подрезают хрящи ушных раковин, глаз и носа. Таким образом шкурка оказывается отделенной от тушки.

В последующих стадиях первичной обработки шкурок охотниками накоплен богатый опыт.

Охотник-предприниматель Александр Брагин из Енисейского района основную массу белок добывает с помощью плашек, которых у него на участке более тысячи. В то же время он ведет попутный промысел с помощью собак, отстреливая зверьков из ружья. При этом у части шкурок неизбежно возникает порок "окровавленность волосяного покрова". Для его удаления он рекомендует, во-первых, снимать шкурки сразу после отстрела (техника этого приема описана выше). Окровавленные места на волосе и на мездре обильно промокать (протирать) снегом, стараясь удалить как можно больше крови. Затем вывернуть шкурку волосом наружу, а внутрь (на кровоподтеки) класть снег. После прихода в зимовье поместить шкурки в не очень теплое место, лучше на невысокую лавку.

К следующим действиям первичной обработки следует приступить, как только "потечет" снег. Как правило, это позволяет полностью растворить остатки крови на мездре и на волосе. Если это не удастся, надо после обезжиривания выстирать окровавленное место в теплой чистой воде без моющих средств, а затем просушить волос.

Для обезжиривания шкурку расправляют на колене, покрытом чистой тканью, брюшком вверх. Простой способ обезжиривания для начинающих охотников следующий. Небольшим кусочком бинта обматывают большой палец. Им и указательным пальцем захватывают жир и тонкую пленку, начиная от передних лапок, потом от лопаток сгоняют валик жира и пленки к хвосту. При этом способе шкурка не повреждается и обезжиривается тщательнее, так как часть жира впитывается бинтом. Более распространенный способ обезжиривания, которым пользуются опытные охотники, - сгон валика с помощью ножа. Этим способом начинают обезжиривать также от передних лапок и лопаток к огузку.

Следует отметить, что во многих руководствах рекомендуют во избежание появления дефекта "сквозняк" обезжиривать шкурки белки от огузка к голове. Вследствие того, что луковицы волос у этого вида располагаются неглубоко, нож их со стороны мездры практически не затрагивает, поэтому традиционная техника обезжиривания "от головы" оправдана. Техника обезжиривания с помощью ножа следующая. Ножом, поставленным под углом, начиная от передних лапок, образуют валик снимаемой ткани. При этом шкурку поворачивают со спинки на бок, затем на брюшко и т.д. Движения производятся так, что нож стоит на месте, а шкурка протягивается под ним.

После обезжиривания обычно разрезают хвост по внутренней стороне и, если нужно смыть кровь, шкурку стирают в чистой воде.

По стандарту шкурки белки правятся без правилок. Расправленные шкурки нанизывают через глазные отверстия на тонкую палочку или развешивают на вбитые в планку гвоздики так, чтобы шкурки не соприкасались. Некоторые охотники используют бумажные и деревянные правилки. Например, охотники Михаил Килин и Виктор Мачехин из поселка Новый Городок Енисейского района оправляют бе-



Рис. 24. Правилка для шкурки белки.

лок на оригинальных правилках (рис. 24). Шкурки, высушенные на них, имеют превосходный товарный вид.

Правилку изготавливают из хорошо оструганной прямой древесины. Ее длина 35-45 см; ширина в вершине — 1,5, посередине — 2, а в основании — 2,5 см; толщина около 0,7 см. Вершину правилки заостряют, чтобы она, упершись в "мордочку" шкурки, не соскальзывала. Некоторые охотники ножом прокалывают в мордочке отверстие для упора вершины правилки. На основании правилки делают клиновидный надрез, который дополнительно расщепляется ножом на несколько сантиметров. Обезжиренную шкурку одевают на правилку мездрой наружу. Охотник подтягивает ее за задние лапки и хвост и вставляет их в расщеп.

Передние лапки оттягивают вперед и вниз, но не прижимают их к коже туловища и не перевязывают в узел. Закрепленная таким образом шкурка сушится как обычно.

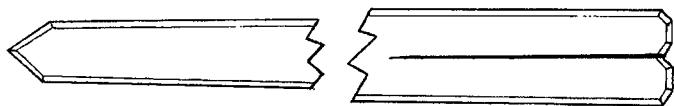
Шкурка, у которой просохли губы, хрящи носа и ушей, считается высохшей. После сушки шкурки нанизывают на бечевку и связывают в бунты. Хранят беличьи шкурки, как и другие виды пушнины, в неотопливаемых помещениях. Хранение в теплом помещении приводит к окислению остатков жира, пожелтению мездры.

На шкурки белки невыделанные распространяются одноименные технические условия, утвержденные ГОСТом 6374-66, ограничение срока действия которого в настоящий момент снято.

В зависимости от качества волосяного покрова и состояния мездры шкурки белки подразделяются на три сезонных сорта. Сортность устанавливают в основном по мездре. В главе "Осенняя линька у соболя и белки" приведены основные признаки, по которым легко отличить шкурки первого, второго, третьего сортов и нестандартные.

В зависимости от наличия пороков шкурки белки подразделяются на группы дефектов:

Пороки	Группы дефектов		
	Малый	Средний	Большой
Прострелы мелкой дробью на хребте, расположенные не кучно, шт.	4-7	8-10	11-15
Прострелы мелкой дробью на хребте, расположенные кучно, шт.	Не допускается	4-7	8-10
Запекшаяся кровь общей площадью, в см ²	5-10	10,1-20	20,1-30
Разрывы и швы по хребту общей длиной, в см	2-5	5,1-10	Более 10 до одной длины или разорванные поперек

Плешины общей площадью, в см ²	До 1 вкл.	1,1-3	3,1-5
Дыры, прострелы пульей, пигментированные пятна на мездре общей площадью, см ²	0,4-2	2,1-4	4,1-8
Неправильная съемка	Снятие пластом	-	-
Недостача частей шкурки	Головы	Головы и шеи	-

О некоторых пороках следует сказать особо.

Три прострела мелкой дробью по хребту, расположенные не кучно, не считаются дефектом. Так же по-особому считаются прострелы на череве - три учитываются как один на хребте. Охотниками подмечено, что прострелы мелкой дробью №№ 7, 8, 9 после сушки вообще не заметны со стороны мездры.

Пигментированные пятна на мездре образуются на месте повреждений волосяного покрова в результате драк и покусываний белок. Синие пятна - это признак компенсационной линьки, говорящий о том, что волос растет.

Запекшаяся кровь на волосе хорошо просматривается со стороны мездры, поэтому ее удаление различными методами, вплоть до стирки без моющих средств, является хорошим резервом повышения качества шкурок.

В последние годы заготовительные фирмы делают существенные скидки за отсутствие хвоста. Объясняется это тем, что остевой волос с хвоста является великолепным сырьем для изготовления художественных кисточек, поэтому хвост высоко ценится.

Шкурки белки с пороками, превышающими нормы, установленные для группы дефектов "большой", прелые, горелые, поврежденные молью и кожеедом, шкурки весенние перезрелые, летние, раннеосенние относятся к нестандартным и, как показывает практика, приемке не подлежат.

ОРГАНИЗАЦИОННО-ПРАВОВЫЕ ВОПРОСЫ

Классификация охотников

Российское охотоведение – отраслевая наука, изучающая закономерности взаимодействия популяций людей и животных посредством охоты – охоту делит по направлениям: спортивно-любительское, промысловое, научное и истребительное¹. Первое направление, где осуществляют охотничью деятельность охотники-любители, подразумевает, что охота гражданами ведется только для удовлетворения своих потребностей в дичи и рекреации. Второе направление, - если граждане (охотники-промысловики) осуществляют охоту для производства товарной продукции. Таким образом, если гражданин продает (сдает) продукцию охоты, он сразу же становится охотником-промысловиком, а не охотником-любителем. Это деление охоты и, естественно, охотников не бесспорно.

Общероссийский классификатор занятий, введенный в действие с 1 января 1995 года, относит охотников-промысловиков и охотников-любителей к квалифицированным работникам сельского, лесного, охотничьего хозяйства, рыбоводства и рыболовства. Первые относятся к подгруппе работников, имеющих рыночную ориентацию, т.е. они "осуществляют продажу или сдачу продукции заготовительным или бытовым организациям". Вторые производят продукцию для личного потребления, обеспечения пищей, жильем и минимальным денежным доходом себя и членов своей семьи путем продажи ее на рынках или сдачи на заготовительные пункты.

Охотник промысловый относится к базовой группе "Охотники-стрелки и охотники-трапперы (капканщики)". Работникам этой группы дается следующая квалификационная характеристика.

"Охотники-стрелки и охотники-трапперы (капканщики) ловят или отстреливают зверей, диких животных² и птиц для получения мяса, шкуры, пера и другой продукции.

¹ Сельское хозяйство: Большой энциклопедический словарь / гл. ред. В.К. Месяц. М.: БРЭ, 1998. - 656 с.

² В редакции Классификатора авторы, вероятно, имели в виду зверей.

Обязанности, выполняемые работниками данной базовой группы, включают:

- прокладку охотничьих троп;
- установку капканов и других орудий лова, поддержание их в рабочем состоянии;
- изготовление, ремонт и установку самоловных орудий;
- разборку и сборку охотничьего ружья;
- отлов и отстрел диких животных и птиц; первичную обработку промысловой продукции;
- поставку или продажу отловленных зверей, диких животных и птиц заказчику;
- поставку отстрелянной промысловой продукции на заготовительные пункты или продажу ее потребителям;
- проведение мероприятий по охране и воспроизводству диких животных".

Формы охотничье-промысловых хозяйств

Цель настоящей главы - проинформировать рядовых охотников-промысловиков, каким же образом им можно получить по праву свои промысловые участки в долгосрочное пользование. Так как первоочередной задачей, обеспечивающей прогресс охотничье-промысловой отрасли, как раз является получение промысловиком своего охотничьего участка в долгосрочное пользование или в аренду и ведение на нем самостоятельного хозяйства.

Сначала проведем экскурс в историю вопроса на примере Красноярского края (без Эвенкии и Таймыра).

В доперестроечный период в крае функционировали охотничье-промысловые хозяйства только трех форм: коопзверопромхозы, госпромхозы и совхозы Севера. С 1992 года с ними произошли существенные изменения. Практически все предприятия отрасли прошли процесс приватизации. Совхозы и госпромхозы приватизировались, как и весь агропромышленный комплекс, бесплатно. Они стали хозяйственными обществами, принадлежащими их трудовым коллективам - хозяйствами коллективной собственности. В части их работники и пенсионеры получили имущественные паи в соответствии со стажем работы и заработной платой, полученной в хозяйстве, то есть пропорционально трудовому вкладу. На

базе некоторых северных совхозов учреждено более полутора десятков хозяйств родовых общин малочисленных народов Севера. Коопзверопромхозы приватизировались по закону о потребкооперации. Имущество там было распределено между членами трудовых коллективов, потребительскими обществами и их союзами различного уровня.

Несмотря на происходящие процессы трансформации и реорганизации, большинство промхозов оказалось недееспособными, часть их была ликвидирована; где-то появились муниципальные хозяйства, где-то частные, - принадлежащие одному частному лицу. В то же время большая часть охотников осталась "единоличниками" и осваивает свои промысловые участки самостоятельно, без помощи промысловых хозяйств.

В 1995 году начался процесс передачи в аренду участков лесного фонда для нужд охотничьего хозяйства как юридическим, так и физическим лицам. Кадровые охотники и некоторые сезонники смогли выйти из промхозов со своими участками. Пять лет, пока не было приведено в действие законодательство о животном мире, более 270 охотников пользовались участками самостоятельно. К началу 2000 года Федеральный закон "О животном мире" на территории края начал действовать. Были приняты подзаконные акты: постановления Правительства России, приказы министерств и комитетов, а, главное, постановление администрации края о порядке передачи в пользование объектов животного мира. В соответствии с нормами этих правовых актов гражданские права физических лиц были ущемлены. Долгосрочную лицензию на право пользования животным миром, в том числе объектами охоты, может получить только юридическое лицо. Свободные охотники оказались не у дел, хотя большинство этих граждан способно вести охотничье хозяйство самостоятельно, безубыточно и рационально, не подрывая основного поголовья животных.

Деятельным охотникам в этой ситуации остается одно - создавать свои юридические лица. Создание юридических лиц (потребительских кооперативов, некоммерческих партнерств и хозяйственных обществ) в охотничье-промысловом хозяйстве должно идти снизу, тогда это будет эффективно. Ни в коем случае нельзя проводить создание кооперативов (и иных форм хозяйствования) искусственно. Пока сами про-

мысловики не поймут их ценности, они работать не будут. В случае кооперирования "сверху" неизбежно появление в управлении предприятий массы некомпетентных людей.

Охотничий промысел - индивидуальное занятие. Производительность труда одного охотника выше, чем в бригаде даже из двух человек. Эта закономерность толкает родственников, забрасывающихся на один промысловый участок, потом его поделить и охотиться самостоятельно. Ученик, как правило, имеет свой выдел. Кооперация между охотниками происходит лишь при разрешении каких-то бытовых, транспортных и некоторых иных проблем. На промысловых участках предпринимателей наблюдается наивысшая продуктивность угодий при нормальной сохранности основного поголовья животных. Охотнику невыгодно рубить сук, на котором сидит. Ему также не хочется содержать административный аппарат управления, зачастую малокомпетентный.

Наука и передовая практика рекомендуют, а налоговое законодательство объективно толкает охотничье-промысловое хозяйство реорганизовываться в малые формы хозяйствующих субъектов. В охотничье-промысловом хозяйстве, казалось бы, наиболее перспективным является индивидуальное предпринимательство без образования юридического лица. Но такое хозяйство не вправе, как мы отметили ранее, получить долгосрочную лицензию на охотничьи угодья (пользование животным миром). Таким охотникам есть резон объединяться либо в потребительские кооперативы, либо в некоммерческие партнерства. Заметим, что общественная организация - все же объединение граждан для удовлетворения духовных и иных нематериальных потребностей (статья 1 17 Гражданского кодекса РФ). Хотя налоговое законодательство дает обществам некоторые льготы в уплате налогов, промысловая охота - это деятельность для удовлетворения материальных потребностей людей. Родовая община представителей малочисленных народов Севера - это подобная крестьянскому хозяйству организационно-правовая форма, только на Севере. Хотя и родовым хозяйствам для получения долгосрочных лицензий следует объединяться в ассоциации, приобретать статус юридического лица. Эффективность родовых хозяйств малочисленных народов Севера может быть очень высокой благодаря налоговым льготам, закрепленным в части второй Налогового кодекса РФ, введенного в действие с 1 января 2001 года.

Благодаря созданию родовых общин и хозяйств может быть возрождена культура погибающих народов Севера. Важно, чтобы появились лидеры. Неравнодушные, честные.

Опыт создания некоммерческого партнерства охотников-промысловиков снизу в Красноярском крае уже имеется. Шестнадцать профессиональных охотников в Курагинском районе создали в этой форме юридическое лицо. Основными целями его провозглашены: 1) содействие в ведении охотничье-промыслового хозяйства в охотничьих угодьях, полученных в установленном порядке и 2) защита чести, достоинства и социального положения охотников-промысловиков, их права на реализацию профессиональных знаний и ведение охотничье-промыслового хозяйства. Разовые затраты промысловиков на организационный период не вышли за пределы суммы в пять тысяч рублей. При минимуме хозяйственной общественной деятельности (сбор вступительных и членских взносов, учетные работы, командировки в органы охотнадзора за покупкой лицензий и некоторые другие) бухгалтерский учет и отчетность минимальные. Партнерство одним из первых в Красноярском крае получило долгосрочную лицензию на пользование охотничьими животными. Охотник через партнерство будет лично покупать именные разовые лицензии. Это даст ему право собственности на добытую продукцию и все, вытекающие из этого положения, преимущества.

Теоретически наилучшей формой юридического лица в охотничье-промысловом хозяйстве является потребительский кооператив. Это подтверждается положительным опытом деятельности с 1924 по 1934 год Всероссийского союза промыслово-охотничьих кооперативных организаций (Всекоохотсоюз). Современная огосударствленная потребительская кооперация, имеющая в своем составе коопзверопромхозы с 1957 года, постепенно утратила свои позиции, хотя в первые годы деятельности большинство хозяйств процветало, промысловики вполне были удовлетворены организацией промысла в них.

В охотничье-промысловом хозяйстве не рекомендуются следующие формы организации производства: крупное хозяйственное общество, производственный или сельскохозяйственный кооператив, унитарное государственное и муниципальное предприятие. Этим формам присущи общие недостатки: у работников отсутствует чувство собственника, со-

причастности к управлению предприятием, процветает уравниловка и т.п. Это в конечном итоге снижает эффективность производства. Заинтересованность членов трудовых коллективов в результатах работы падает.

Пушно-заготовительные предприятия не являются охотничье-промысловыми, хотя они до сих пор часто совмещают эти два вида деятельности. В будущем специализация, дающая наивысшую производительность труда, должна взять верх. Промысловики будут добывать, производить сырье, а заготовители им торговать. Эту тенденцию подтверждает опыт североамериканского континента. Там насчитывается около десяти заготовительных фирм, скупающих пушнину и другую продукцию охоты у трапперов.

Право собственности на охотничью продукцию

Произошедшие перемены устройства российского общества, экономики, государства и права коренным образом изменили основы промыслового охотничьего хозяйства.

Монополия государства на торговлю пушниной (то есть товаром) с принятием новой Конституции, Гражданского кодекса, Федерального закона Российской Федерации "О животном мире" и других правовых актов была отменена. Размытое прежде право собственности на нее приобрело четкие очертания.

Сразу оговоримся, что на объекты животного мира, находящиеся в состоянии естественной свободы, собственность остается государственной. Несмотря на нахождение животного в конкретный момент времени на какой-то территории или акватории, принадлежащей либо частному лицу, либо муниципальному образованию, либо государственной организации, - собственность на него остается неизменной - государственной.

Далее речь пойдет только о праве собственности на продукцию охоты.

В соответствии с частью 10 статьи 4 Закона "О животном мире" объекты животного мира, изъятые из среды обитания в установленном порядке, могут находиться в частной, государственной, муниципальной и иной формах соб-

ственности. Следует отметить, что объекты животного мира, в том числе и объекты охоты, правомерно изъятые из природной среды, перестают быть объектами животного мира и с момента изъятия превращаются в имущество. Естественно, имущественные отношения - это сфера регулирования гражданского законодательства.

Федеральный закон "О животном мире" установил право собственности добросовестного пользователя (в том числе охотника) на добытые объекты животного мира и полученную от них продукцию (статья 40). Это в совокупности с нормами статей 1, 136, 209, 218 Гражданского кодекса РФ, предоставляет собственнику право распоряжаться собственностью по своему усмотрению. Охотник правомерно добытую продукцию может использовать для собственных нужд, подарить, продать, обменять, заложить, переработать и тому подобное. Продать он ее может как внутри государства, так и иностранным покупателям. Нормы законодательства, предусматривающие обязательную сдачу государству пушнины, устанавливающие запрет на переработку ценных и других видов пушных зверей, продажу их шкурок и тому подобное, а также санкции за их невыполнение, формально не отменены, но не должны применяться как противоречащие требованиям современного законодательства, и, прежде всего, Конституции России.

Охота гражданами ведется по именованным разовым лицензиям. Этими документами доказывается правомерность добычи охотничьих животных на территории или акватории (по старому - в охотничьих угодьях). За их пределами, как мы отметили ранее, действует гражданское законодательство, регулирующее сферу имущественных отношений. Статья 1 Гражданского кодекса РФ гласит: товары свободно перемещаются на всей территории Российской Федерации, а ограничения в их перемещении могут вводиться в соответствии с федеральным законом. Так как пушнина и другое сырье, получаемое с помощью охоты, является продукцией животного происхождения, лишь один закон - "О ветеринарии" требует от охотника перед ее перевозкой проведения ветеринарно-санитарной экспертизы. Пушнина должна происходить из благополучной территории - где животные не заражены заразными болезнями.

Именные разовые лицензии гражданам на использова-

ние объектов охоты выдаются специально уполномоченным органом по охране, контролю и регулированию использования охотничьих животных (охотинспекцией), а также пользователями животным миром (обладателями долгосрочных лицензий) в пределах установленных им лимитов. У гражданина, правомерно добывшего охотничье животное, право собственности на охотничью продукцию возникает независимо от места приобретения лицензии - либо в охотинспекции, либо у пользователя. Ограничение права собственности условиями договора, не основанными на законе, не несет правовых последствий.

Куда выгодно продать пушнину

В дореформенный период государство в Сибирском регионе на районном уровне проводило политику объединения в одном юридическом лице всех видов промысловой деятельности и заготовок охотничьей продукции. Так, на территории современного Красноярского края, включая Эвенкию и Хакасию, существовало более сорока охотничье-промысловых хозяйств. В примагистральных районах действовали районные заготовительные конторы потребкооперации. Штатные охотники хозяйств добывали и сдавали основную массу шкурок соболя, белки, ондатры и других видов пушнины. Промхозы и райзаготконторы заключали договора с охотниками-любителями. По мере перехода к рыночным отношениям, повлекшим существенное снижение цен на промысловую продукцию и разрыв экономических связей, произошло банкротство почти всех хозяйствующих субъектов.

Изменение законодательства (гражданского, налогового и о животном мире), а главное, экономические причины толкают охотничье хозяйство и заготовку реорганизовываться в субъекты малого бизнеса. Охотпользование и заготовка пушнины обособливаются.

На уровне субъектов Российской Федерации при свободной конкуренции государственные пушные базы в Иркутске, Красноярске, Новосибирске и Омске постепенно стали сдавать позиции. На смену им пришли рыночные структуры, основанные на частном капитале: "Сибирь-Пушнина", "Региональная енисейская промысловая компания" (Красноярск), "Пчарт", "Сибирская охота" (Иркутск), "Восток-Пушнина"

(Хабаровск), "Амур-Пушнина" (Благовещенск) и многие другие.

Заготовки охотничьей продукции относятся к сфере обращения. Имущественные отношения здесь регулируются гражданским законодательством. Перемещение сырья животного происхождения осуществляется в соответствии с требованиями Федерального закона "О ветеринарии". Сейчас нет правовых препятствий для образования заготовительных предприятий районного уровня разнообразных организационно-правовых форм. Районные заготовительные фирмы нового поколения начали создаваться с 1990-х годов. Некоторые из них создали широкую сеть продавцов пушнины как среди физических, так и юридических лиц, являющихся пользователями охотничьими животными по лицензиям. Например, высокие цены за шкурки соболя и белки сейчас дают красноярские заготовительные фирмы: ООО "Тутуханская пушнина" в Туруханском районе, ООО "Ярцевская пушнина" в Енисейском районе. В Тайшетском районе Иркутской области хорошо работает фирма ООО "Дары Восточносибирской тайги", в Северо-Байкальском районе Республики Бурятия - ООО "Заря", в Тунгусско-Чунском районе Эвенкии - ООО "Кедр". В то же время отсутствие местного специального законодательства тормозит развитие заготовительной отрасли. До сих пор не используется форма патентования этого вида деятельности отдельными гражданами, зарегистрированными в качестве предпринимателей без образования юридического лица. Эта форма заготовок по разным причинам более конкурентоспособна, нежели юридическое лицо. Предприниматель более мобилен. Он может добраться до самых отделенных уголков тайги, оказать услугу...

Пушнина - традиционно аукционный товар. Ее реализация осуществляется на открытых торгах при стечении большого числа покупателей. Российские шкурки соболя и белки продаются на пушных международных аукционах в Санкт-Петербурге и Копенгагене. Диаграмма 5 характеризует пятнадцатилетнюю динамику средних цен реализации шкурок соболя в Санкт-Петербурге с начала реформирования экономики в России.

Падение цен в связи с либерализацией внешней торговли и выведением пушнины из списка стратегически важных сырьевых товаров закончилось в 1992 году. До этого рубежа

Диagr. 5 Динамики изменения цен на шкурки соболя
(данные ОАО ВО "Союзпушнина")

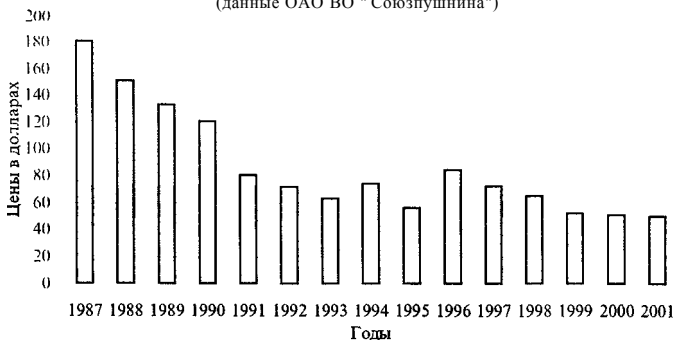

монополия государства позволяла строго лимитировать объемы продаж и держать высокие цены. Если раньше в России соболей добывалось около 250-260 тыс. голов в год, то на экспорт шло лишь 150-170 тыс. отборных шкурок. Менее ценное сырье перерабатывалось в России. Сейчас добывается 300-350 тыс. шкурок соболя, а экспортируется около 90% этого объема.

В 1998 году из-за азиатского финансового кризиса и девальвации российского рубля положение на рынке дикого соболя усугубилось. На январском аукционе в Санкт-Петербурге, по данным Союзпушнины, средняя цена соболя составила 48 долларов. Если до этого года пушные фирмы Сибири платили промысловикам в пересчете на валюту за шкурку соболя в среднем от 40 до 50 и более долларов, то после кризиса - от 18 до 22 долларов.

Мировой пушной рынок вследствие снижения цен и последовавшего повышения спроса начал выздоравливать уже в 1999 году. В 2000 году эта тенденция сохранилась. По информации газеты "Мягкое золото", на февральском аукционе в Санкт-Петербурге процент продаж шкурок соболя был 95, а средняя цена оказалась 54 доллара. На торгах в июне там процент продаж практически сохранился (90%), хотя цена несколько снизилась. В Копенгагене наблюдалась та же закономерность. На майском и сентябрьском аукционах соболь был продан по средней цене 46 долларов за шкурку. Процент продаж составил соответственно 90 и 87.

Положительные тенденции в меховом бизнесе отразились и на внутренних закупочных ценах. Этот фактор, а

Диagr. 6. Динамика максимальных цен на соболя на Санкт-Петербургском пушном аукционе (данные ОАО ВО "Союзпушнина")

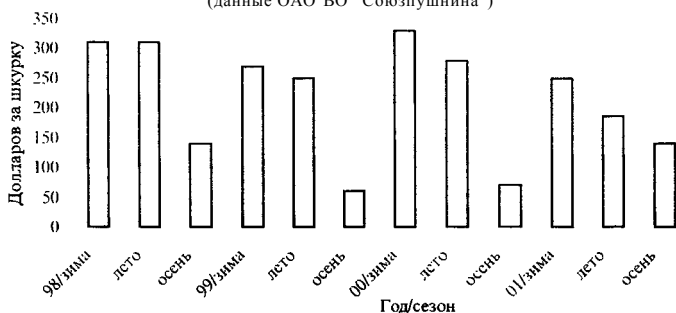

также конкурентная борьба за сдатчика в Красноярском крае, привели к установлению беспрецедентной цены за головку соболя - в начале сезона 1999/2000 гг. - 3000 рублей. В начале сезона 2000/2001 гг. максимальная цена седой, самой темной шкурки со всеми наценками поднялась до 5000 рублей. Например, в соответствии с прейскурантами и естественным соотношением шкурок различного качества средняя расчетная закупочная цена первосортной шкурки в ЗАО "Сибирь-Пушнина" зимой 1999/2000 гг. составляла 710, то в следующем сезоне - 919 рублей, что эквивалентно примерно 27 и 33 долларам. Если в сезоне 1999/2000 гг. в Красноярске соболя закупали три крупных фирмы, то в следующем их число удвоилось.

Диаграмма 6 иллюстрирует движение рынка соболя в 1998-2001 годах. Она показывает цены на шкурки соболя, продаваемые в так называемых "топ-лотах" и покупаемые в рекламных целях. Наивысшие сезонные цены наблюдаются зимой - в январе-феврале. К лету они снижаются, а осенью бывают минимальные. Эта закономерность приводит к тому, что российские заготовительные фирмы после январско-февральских торгов снижают прейскурантные цены на 10-20%, а в конце апреля - начале мая снижение цен более ощутимо - до 50 и более процентов.

Промысловый охотник и налоги

Промысловые охотники добывают животных по лицензиям.

Правомерно добытые дичь, пушные звери и полученная от них продукция в соответствии с Федеральным законом Российской Федерации "О животном мире" становятся собственностью (имуществом) промысловика. Доходы граждан от продажи своего имущества облагаются государством по-особому. Согласно статье 220 Налогового кодекса Российской Федерации в этом случае из-под налогообложения выводится сумма дохода до 125000 рублей - имущественный налоговый вычет.

Заготовительная организация, покупая промысловую продукцию у гражданина как имущество, не должна удерживать налог на доходы физических лиц (ранее - подоходный налог). В нее в этом случае возникает лишь обязанность предоставить в свой налоговый орган сведения о доходах физических лиц - продавцов пушнины и другой охотничьей продукции. Срок подачи таких сведений - не позднее 1 апреля года, следующего за отчетным.

В свою очередь граждане - продавцы охотничьей продукции, от дохода за которую не удерживался подоходный налог, обязаны также до 30 апреля года, следующего за отчетным, представить в свой налоговый орган налоговую декларацию.

Законодатель обязывает гражданина представлять налоговую декларацию в связи с тем, что продавец имущества в течение года может получать доход в нескольких местах. Сведения о каждом из них стекаются в налоговый орган по месту жительства гражданина. После превышения дохода от продажи имущества суммы 125000 рублей налог взимается по обычной ставке - 13%.

Процедура получения гражданином имущественного налогового вычета этим заканчивается. Льгота эта существенная, так как редкий охотник за сезон добудет пушнины на сумму, превышающую 125000 рублей.

По иному облагаются налогом доходы охотников-любителей, вступающих в трудовые отношения с предприятиями-охотпользователями. В соответствии с п. 17 ст. 217 Налогового кодекса не подлежат налогообложению доходы охотников-любителей, получаемые от сдачи обществам охотников, организациям потребительской кооперации или государственным унитарным предприятиям добытых ими пушнины, мехового или кожевенного сырья или мяса диких животных, если

добыча таких животных осуществляется по лицензиям, выданным в порядке, установленном действующим законодательством. При сдаче охотниками-любителями продукции охотничьих промыслов организациям, не относящимся к категории государственных предприятий, учреждений и организаций, обществ охотников и организаций потребительской кооперации, их налоги подлежат налогообложению на общих основаниях.

Доходы охотника-промысловика, зарегистрированного в качестве индивидуального предпринимателя без образования юридического лица, признаются предпринимательским доходом и подлежат налогообложению на общих основаниях. Охотник в этом случае платит ряд налогов. Первый - это налог на доходы физических лиц (13% от суммы доходов). Второй - единый социальный налог (19,2% от чистого дохода, если он не превышает 100000 руб. за год). Третий - налог на добавленную стоимость (НДС) (20% от суммы реализации продукции в случае, если его выручка от реализации продукции за квартал превышает один миллион рублей). Кстати, ни один промысловик не получает от своей деятельности за квартал выручку в один миллион рублей. По этому признаку он должен быть освобожден от уплаты НДС. В статье 145 Налогового кодекса РФ процедура освобождения от уплаты НДС подробно расписана. Естественно, промысловик следует этим воспользоваться. Чистый доход предпринимателя определяется как разница между его доходами и расходами, связанными с добычей промысловой продукции.

Плата за охотничьи ресурсы также является налоговым обременением. Как было сказано выше, охотник должен приобрести лицензии на право добычи (изъятия из среды обитания) охотничьих животных. Постановлением Правительства Российской Федерации от 4 января 2000 г. № 1 "О предельных размерах платы за пользование объектами животного мира, отнесенными к объектам охоты, изъятие которых из среды обитания без лицензии запрещено" утверждены предельные размеры платы. Конкретные размеры утверждают органы власти субъектов Российской Федерации. Например, в Красноярском крае за добычу одной головы соболя охотник должен платить сумму, кратную 0,2 минимального размера оплаты труда (МРОТ). Если промысловик дополнительно предполагает добывать и мелких пушных зверей (горно-

стая, колонка, хоря, белку, ондатру, зайцев), то он в целом за всю группу животных на год выкупает именную разовую лицензию по цене, кратной 0,5 МРОТ. Столько же стоит годовая именная разовая лицензия на пернатую дичь: рябчика, глухаря, куропаток, уток, куликов и других птиц.

Необходимо несколько слов сказать о платежах за пользование участками лесного фонда для нужд охотничьего хозяйства и за пользование древесиной.

Размер годовых податей за пользование участками лесного фонда для нужд охотничьего хозяйства устанавливается органами государственной власти субъекта Российской Федерации. В случае самовольного (без разрешительных документов) пользования нарушитель уплачивает 3-кратный размер лесных податей за фактически используемый участок.

В случае рубок деловой и дровяной древесины пользователь платит лесные подати за древесину, отпускаемую на корню по ставкам, установленным органами государственной власти субъектов Российской Федерации в зависимости от удаленности квартала (урочища) и лесотаксового района и пояса. При самовольной порубке и хищении древесины размеры взысканий достигают 75-кратной ее стоимости, исчисленной по ставкам лесных податей за древесину, отпускаемую на корню.

ЧТО ЧИТАТЬ ОХОТНИКУ

КНИГИ

Войлочников А.Т., Войлочникова С.Д. Охотничьи лайки. - М.; Реутов: Эра, 2000,- 350 е.: ил. - (Охотник).

Гейц А.В. Восточносибирская лайка. - Иркутск: Вост.- сиб. кн. изд-во, 1968. - 71 с.

Герасимов Ю.А. Охотничьи самолеты и самолетный промысел: Справ. - М.: Агропромиздат, 1990.-192 е.: ил.

ГОСТ (27571-87). Шкурки соболя невыделанные, добытые охотой: Техн. условия. - Переизд. с изм. - М.: Изд-во стандартов, 1994,- 10 с.

ГОСТ (6374-66). Шкурки белки невыделанные: Техн. условия,- Переизд. с изм. - М.: Изд-во стандартов, 1993. - 6 с.

Давлетов З.Х. и др. Первичная обработка, выделка, качество зимних видов промысловой пушныны: Пособие для охотников / ВНИИОЗ им. проф. Б.М. Житкова. - Киров, 1992. - 151 е.: ил.

Дерягин В.Н. и др. Организация производства в охотничьих хозяйствах. - М.: Лесн. пром-сть, 1974. - 168 е.: ил.; табл.

Капканы КП 250: Инструкция по использованию / ВНИИОЗ. - Киров: 1997. - 4 е.: ил.

Кирис И.Д. Белка / ВНИИОЗ им. проф. Б.М. Житкова.- Киров: Волго- Вят. кн. изд-во; Киров, отд-ние, 1973. - 447 е.: ил.

Ключев А.Г., Вашукевич Ю.Е. Экономика охотничьего хозяйства: Учеб. пособие / ИСХИ. - Иркутск, 1989. - 91с.

Колосов А. М. и др. Биология промыслово-охотничьих птиц СССР: Учеб. пособие для вузов / Колосов А.М., Лавров Н.П., Михеев А.В. - М.: Высш. шк., 1975. - 320 е.: ил.

Колосов А.М. и др. Биология промыслово-охотничьих зверей СССР: Учеб. пособие для вузов / Колосов А.М., Лавров Н.П., Наумов С.П. - Изд.3-е, испр. - М.: Высш. шк., 1979. - 416 е.: ил.

Колычев В.Б. Рациональные способы добывания соболя / Главкоопживпушнина. - М., 1983,- 16 е.: ил.; Авт. указан в конце кн.

Колычев В.Б. Охота на соболя и белку: (Практ. руководство) / ВНИИОЗ им. проф. Б.М. Житкова. - Киров, 1992. - 96 с.

Кошкин Б.В. Таежные секреты / ВООП. Ирк. обл. совет. 2-е изд. Предисл. В.Н. Скалона; Подгот. Ф.Э. Реймерс. - Иркутск: Вост.- сиб. кн. изд-во, 1967. - 65 е.: ил.

Краев Н. В. Правовое обеспечение охотничьего хозяйства: Аннотир. систем, перечень норм, актов и иных док., действующих в охотн. хоз-ве. Поли, тексты ФЗ «О животном мире», Положения об охоте и охотн. хоз-ве РСФСР, Типовых правил охоты в РСФСР (с изм. и доп.) / РАСХН. ВНИИОЗ. Творч. кол. по изучению экономико-правов. проблем охотхоз. отрасли «Хоз-во и право».

Киров: Киров обл. тип., 1996. - 192 с.

Мельников В. К. Организация охотничьего хозяйства: (Учеб. пособие) / ИСХИ. - Иркутск. - 4.1. - 1976. - 108 е.: табл.

Мельников В. К. Организация охотничьего хозяйства: Учеб. пособие / ИСХИ,- Иркутск. - Ч.2.- 1977 - 90 с.

Методическое руководство по динамичному планированию заготовок белки в охотничьих хозяйствах, областях, краях и автономных республиках / ВНИИОЗ. - Киров, 1986. - 62 с.

Миньков С.И. Капканы и гуманность. Киров: ВНИИОЗ, 1994. - 29 е.: ил.

Миньков С.И., Тетера В.А. Новые капканы КПН 140, КП250, КП120. / ВНИИОЗ,- Киров, 2001. - 20 е.: ил.

Монахов В.Г. Соболь Урала, Приобья и Енисейской Сибири: Результаты реакклиматизации. / РАН. Урал, отд-ние. Ин-т экологии растений и животных. - Екатеринбург: Банк культурной информации, 1995. - 156 е.: ил. - Библиогр.: С.113-127.

Монахов Г.И., Бакеев Н.Н. Соболь. - М.: Лесн. пром-сть, 1981. - 240 с.

О пороках и первичной обработке шкурок основных видов пушных зверей / Сост. Э.Г. Линейцева; Краснояр. отд. ВНИИОЗ. - Красноярск, 1985. - 14 е.: ил.

Организационно-технологическая карта рациональной системы освоения охотничье-промысловых ресурсов таежной зоны Крайнего Севера: Метод, рекомендации / ВАСХНИЛ. СО. - Новосибирск, 1980,- 83 е.: ил.

Организация и техника охоты / Л.Н. Нагрецкий, Е.В. Стахоровский, В.А. Замахаев и др. - М.: Лесн. пром-сть, 1977. - 238 е.: ил.

Охотничье хозяйство Енисейского Севера / НИИСХ Крайнего Севера. - Красноярск: Кн. изд-во, 1977. - 223 е.: ил. Лит.: С.216-222.

Охотничьи законы: Сб. норм, правовых актов и др. док. / Сост. Н.В. Краев; ВНИИОЗ им. проф. Б.М. Житкова. Отдел «Хоз-во и право» - Киров: Киров, обл. тип., 1999. - 560 с.

Охотничьи законы: Сб. норм, правовых актов и др. док. Дополнения и изменения 1999-2000 гг. / Сост. Н.В. Краев, В.Н. Краева; ВНИИОЗ им. проф. Б.М. Житкова. Отдел «Хоз-во и право» - Киров: ВНИИОЗ, 2001. - 448 с.

Павлов Б. М., Якушкин Г.Д. Метод промысловика В.Г. Байкалова по отлову куропаток / НИИСХ Крайнего Севера. - Норильск, 1969,- 15 е.: ил.

Павлов Б.К. Управление популяциями охотничьих животных. - М.: Агропромиздат, 1989,- 144 е.: ил.

Пособие для охотника/ Под ред. И.Д. Кириса. - М.: Изд-во Центросоюза, 1959. - 195 е.: ил.

Промысел белки древесными капканами / Сост.: Замахаев

В., Воробьев Г.; Центрkoopпушнина. - М., 1970. - 12 е.: ил.

Рациональное использование ресурсов соболя в России: Материалы IV Всеросс. научн.-производств. конф. г. Красноярск. 24-29 сентября 2001 г. / Краснояр. гос. ун-т. - Красноярск, 2001. - 204 с.

Рекомендации по системам ведения промыслово-охотничьего хозяйства в различных природно-экономических районах / ВНИИОЗ им. проф. Б.М. Житкова. - Киров, 1987. - 90 с.

Русанов Я.С. Основы промысла белки. - М.: Лесн. пром-сть, 1966. - 67 е.: ил.

Русская охота: Энциклопедия. - М.: Бол. рус. энциклопедия, 1999. - 344 е.: ил.

Скалон В.Н., Скалон Н.Н. Рекомендации по созданию и развитию колхозного охотничьего хозяйства / НТО сельск. и лесн. хоз-ва. Ирк. правление. - Иркутск, 1960. - 36 е.: табл.

Смышляев М. И. Передовой опыт промысла белки / ЦБТЭИ Центросоюза. - М., 1982. - 18 е.: ил.- (ЭИ. Кооп. звероводство; вып. 1).

Соболь. Состояние ресурсов и перспективы пушного промысла: Материалы науч.-практ. конф., СПб., июнь 1998 г. / ВНИИОЗ. - Киров: 1998. - 207 с.

Сопин Л. В. Товароведение продукции охотхозяйственных предприятий (продовольственные товары): Учеб. пособие / ИСХИ. - Иркутск, 1989. - 68 е.: табл. Лит.: 55 назв.

Сопин Л.В. Технология и товароведение продукции охотничьего хозяйства: Учеб. пособие для практ. занятий / ИСХИ. - Иркутск, 1976. - 31 с.

Справочник охотника Восточной Сибири = Справочник охотника / ВНИИ животного сырья и пушнины. Вост.-Сиб. отд-ние. - Иркутск: Кн. изд-во, 1960. - 343 е.: ил.

Стахровский Е.В. и др. Организация охотничьего хозяйства / Е.В. Стахровский, В.Н. Дерягин, В.В. Дежкин. - М.: Агропромиздат, 1985. - 159 с.

Сыроечковский Е.Е., Рогачева Э.В. Животный мир Красноярского края. - Красноярск: Кн. изд-во, 1980. - 359 е.: ил.; 32 ил. Лит.: С. 351-359.

Тимофеев В.В., Надеев В.Н. Соболь / Под ред. проф. П.А. Мантейфеля. - М.: Заготиздат, 1955. - 403 е.: ил. На обл. авт.: Надеев В.Н., Тимофеев В.В.; - Библиогр.: С. 388-401.

Тимофеев В.В. Учет соболей и белок / ВНИИЖП. - Иркутск: Кн. изд-во, 1963. - 48 е.: ил.

Учебная книга промыслового охотника: Учебник для СПТУ / Карелов А. М., Драган А.В., Никольский А.А., Семкин С.Т., Канаков Е.С. - М.: Агропромиздат. - (Учебники и учеб. пособия для кадров массовых профессий). - Кн.1: Биология промысловых животных и основы охотоведения. - 1989. - 328 е.: ил.

Учебная книга промыслового охотника: Учеб. для ПТУ / Карелов А.М., Драган А.В., Никольский А.А., Семкин С.Т., Канатов Е.С. - М.: Агропромиздат. - (Учебники и учеб. пособия для кадров массовых профессий). - Кн.2: Организация и технология охотничьего промысла с основами товароведения охотничьей продукции. - 1990. - 303 е.: табл.

Черкасов А.А. Записки охотника Восточной Сибири. - М.: Физкультура и спорт, 1990. - 574 е.: ил., 1 л. портр.

Шерешевский Э.И. Лайки и охота с ними. - Свердловск: Сред. - Урал. кн. изд-во, 1965. - 107 е.: ил.

ПЕРИОДИКА

В обзор включена основная периодика, представляющая интерес для промыслового охотника.

Охота / ЗАО "Издательский дом "ДРУГ". Основан в 1995 г. Двухмесячник. (Москва). Подписные индексы по каталогу агентства "Роспечать" - 47503, 47158; по каталогу агентства "Книга-Сервис" - 34051, 43705.

Охота и охотничье хозяйство / Росохотрыболовсоюз. Основан в окт. 1955 г. Выходит ежемесячно. (Москва). Подписной индекс - 70673.

Журнал является старейшим среди множества новых и возобновившихся изданий.

Охотничье пело: Вестн. науч.-произв. инф. / С.П. Матвейчук (Киров). Изд. с 1998 г. Распространяется через подписку в редакции.

Направление - экономико-правовые проблемы охотничьего дела.

Сибирский промысел. Всерос. попул. журн. для любителей природы, охотников и рыболовов (г. Красноярск). Двухмесячник. Основан в 1993 г. Подписной индекс - 73613.

Публикует главным образом региональные материалы практического характера.

Вестник охотника и рыболова. Газ. (г. Омск). Подписной индекс - 53095.

Сибирская Компания. Регионал. делов. газ. для промышленников и предпринимателей. Выходила в г. Красноярске с ноября 2000 по март 2001 г. Всего вышло 18 номеров.

В каждом номере публиковались статьи сотрудников СибНИИО, Красноярского крайохотуправления, посвященные технике и способам промысла, промысловым животным, первичной обработке пушно-мехового сырья, пушному бизнесу (как выгодно продать пушнину, цены на продукцию) и другим вопросам промысловой охоты.

Следует выделить целое семейство периодики, издаваемой

"Московским комсомольцем", которые можно выписать как по одному подписному индексу - 42889, так и по отдельности.

Российская охотничья газета. Издается с июля 1994 г. (по дек. 1996 г. как "Моск. охотничья газ."). (Москва). Подписной индекс - 31910.

Природа и охота. (В защиту охоты и дикой природы). Двухмесячник. (Москва). Подписной индекс - 73313.

Является необычным в своем роде журналом. Продолжает традиции изданий Л.П. Сабанеева и совсем не зря носит то же название, что и издание 1878 г.

Магnum - Новый оружейный журнал: Огнестрельное и холодное оружие, боеприпасы, амуниция для знатоков и любителей. Ежемесячник. (Москва). Подписной индекс - 41816.

Содержит много полезной информации для практической охоты, для коллекционеров и любителей охоты.

Охотничьи собаки. Двухмесячник. (Москва). Подписной индекс - 42624.

Публикует материалы о каждой группе охотничьих пород, в каждом номере что-то новое, интересное, полезное.

ЗАО РИА "Мягкое золото" выпускает периодические издания, посвященные меховому бизнесу.

Мягкое золото. (Независимая инф. газ. пушно-мехов. отрасли). Изд. с 1994 г., 2 раза в мес. (Москва). Распространяется через подписку в редакции.

Мягкое золото России. Периодич. журн. о мехов, моде. Выходит с 1997 г. (Москва). Распространяется через подписку в редакции.

НИИ меховой промышленности выпускает журнал:

Меха мира. Иллюстрированный двухмесячник. Выходит с 1997 г. (Москва). Распространяется через подписку в редакции.

Сафари. Охотничий и рыболовный журнал. Издается с августа 1999 г. (Москва). Иллюстрированный двухмесячник. Подписные индексы - 79687, 79440.

СТАТЬИ

Абраменко А. Удобная печь // Охота и охот, хоз-во. - 1973. - N 11. - С.29; ил.

Агафонов В.А. Усовершенствованная жердочка для отлова и мечения рябчиков // Сборник НТИ=Охота, пушнина и дичь / ВНИИОЗ. - Киров. - 1974. - Вып. 42. - С.34-37: табл., рис. - Лит.: 4 назв.

Агафонов В. Новый капкан и его испытания: О капкане ДКА / Охота и охот, хоз-во. - 1990. - № 10. - С.22-24.

Агафонов В. Гуманные капканы // Охота и охот, хоз-во. - 1994. N 1. - С. 18-20.

Андреев М. Н. Ценообразование на мировом товарном рынке охотничьего хозяйства // Охотоведение. Экономика, организация, право / ВНИИОЗ. Труды - Киров. - 2000. - N 1(51).- С.24-32.

Антонов Ю. Две линии западносибирских лаек // Охота и охот, хоз-во. - 1987. - N 6. - С. 16-17.

Астафьев А. Отстрел белки пулей и дробью: Молодому охотнику // Охота и охот, хоз-во. - 1984. - N 10. - С. 18-20.

Безбородое А.Р. Незаслуженно забытые: О древесном капкане на белку // Мягкое золото. (Независ, инф. газ. пушно- мехов, отрасли). - М. -2000. - N 3 (128). - С. 17.

Войлочников А.Т. Оборудование угодий самоловами и эффективность их применения на промысле // Рационализация охотничьего промысла. - М. - 1966. - Вып. 12. - С.61-71.

Войлочников А. Внедряйте древесный капкан // Охота и охот, хоз-во. - 1968. - N 2. - С.4-5.

Воробьев Г. Модернизированный древесный капкан КД-1 // Охота и охот, хоз-во. - 1970. - N 9. - С.30-31.

Гейц А.В. Восточносибирская лайка // Охотничье собаководство СССР. - Киров. - 1971. - С.76-85.

Горшков Д. Войлочные носки // Охота и охот, хоз-во. - 1979. - N 11, - С.33.

Григорьев В. В. Западносибирская лайка // Охотничье собаководство СССР. - Киров. - 1971. - С.66-76.

Данилов Д. Н., Русанов Я.С. Древесный капкан на белку // Рационализация охотничьего промысла. - 1955. - Вып. 4. - С.4-14.

Дунищенко Ю. Усовершенствование верховой кулемки // Охота и охот, хоз-во. - 1983. - N 2. - С.20-21.

Емельянов К. Кулемка енисейских охотников // Охота и охот, хоз-во. - 1987. - N 4. - С. 13.

Жаров О.В. Эффективность применения нарезного оружия на копытных в свете гуманизации охоты // Охрана и рациональное использование животных и растительных ресурсов: Материалы конф., посвящ. 50-летию фак. охотоведения / ИГСХА. - Иркутск. - 2000. - Ч. 2. - С.284-292; табл. - Лит.: 20 назв.

Жаров О. Плашка - самолов современный // Охота и охот, хоз-во. - 1988. - N 4. - С.8-9.

Житенев Д. Лузан=Охотники предлагают // Охота и охот, хоз-во.- 1982. - N 2. - С.21.

Завацкий Б. Вороговская кулемка на соболя // Охота и охот, хоз-во. - 1971. - № 1. - С.28-29; ил.

Завацкий Б. Рубите верховые кулемки // Охота и охот, хоз-во.-1978. - N 4. - С. 16-17.

Зиганшин И. Ящичная ловушка // Охота и охот, хоз-во. - 1994,- № 2. - С. 18-19.

Зырянов А. Н. Состояние ресурсов соболя в Красноярском крае // Охрана и рациональное использование животных и растительных

СОДЕРЖАНИЕ

ПРЕДИСЛОВИЕ.....	3
БИОЛОГИЧЕСКИЕ ОСНОВЫ ОХОТНИЧЬЕГО ПРОМЫСЛА.....	5
Биология соболя.....	5
Биология белки.....	11
Биология рябчика.....	15
Мониторинг на охотничьем участке.....	19
Осенняя линька у соболя и белки.....	24
ТЕХНИКА САМОЛОВНОГО ПРОМЫСЛА.....	27
Плашка на соболя и белку.....	27
Кулемка на соболя.....	34
Древесный капкан на белку.....	37
Капкан Агафонова.....	40
Капкан "Конибер" на куньих.....	42
Силок на рябчика.....	44
Силок на белую куропатку.....	48
Где устанавливать самолов на белку.....	50
ОХОТНИЧЬЕ СНАРЯЖЕНИЕ.....	54
Одежда.....	54
Обувь.....	56
Лыжи.....	58
Железная печь для зимовья (экономка).....	61
КАЧЕСТВО ПУШНОЙ ПРОДУКЦИИ.....	63
Первичная обработка и основы стандартизации шкурок соболя.....	63
Первичная обработка и основы стандартизации шкурок белки.....	71
ОРГАНИЗАЦИОННО-ПРАВОВЫЕ ВОПРОСЫ.....	76
Классификация охотников.....	76
Формы охотничье-промысловых хозяйств.....	77
Право собственности на охотничью продукцию.....	81
Куда выгодно продать пушнину.....	83
Промысловый охотник и налоги.....	86
ЧТО ЧИТАТЬ ОХОТНИКУ.....	90

ПРОМЫСЛОВАЯ ОХОТА

(краткий справочник молодого охотника)

Авторы-составители

Петренко Владимир Дмитриевич,
Петренко Галина Васильевна

Редактор: Н. Шкарев

Оформление: Р. Шкарев

Корректор: Е. Костикова

Верстка: Н. Сухих

Налоговая льгота - книжная продукция,
связанная с образованием, наукой и культурой.

Основание - Федеральный закон от 30 ноября 1995 г. № 188-ФЗ "О внесении изменений и дополнений в отдельные законы Российской Федерации о налогах" (в ред. федеральных законов от 16.11.1998 г. № 170-ФЗ, от 05.08.2000 г. № 118-ФЗ), подпункт 21 пункта 3 статьи 149 части второй Налогового кодекса РФ (СЗ РФ. 2000. № 32. Ст. 3340), а также ст. 2 Федерального закона от 1 декабря 1995 г. № 191-ФЗ "О государственной поддержке средств массовой информации и книгоиздания Российской Федерации" (СЗ РФ. 1995 N 49. Ст. 4698) в редакции Федерального закона от 22 октября 1998 г. № 159-ФЗ (СЗ РФ. 1998. № 43. Ст.5212).

Общероссийский классификатор продукции
ОК 005-93, код 95 3000 - книги и брошюры.

Издательство «Сибирский промысел»
660075, Красноярск, Республики, 51,
тел./факс: (3912)22-1 1-04
e-mail: promysel@krsn.ru

(Лицензия на издательскую деятельность ИД №02414 от
20.07.2000г.)

Сдано в набор 20.11.01.

Подписано в печать 4.12.01.

Формат 84x108'/₃₂ .Бумага офсетная. Печать офсетная.

Тираж 2000 экз.

Цена свободная

Отпечатано ООО «Кларетилиум», Полиграфическая лицензия ПЛД №48-65 от 22.02.99.
660049, г. Красноярск, ул. Парижской Коммуны,33, оф. 800.

Сибирский научно-исследовательский институт охотничьего хозяйства и звероводства (СибНИИО) - старейший центр охотоведения в Красноярском крае, располагает квалифицированными кадрами, оборудованием, соответствующими лицензиями; выполняет на договорных началах научно-исследовательские работы и оказывает услуги в следующих направлениях:

- организационно-экономические вопросы охотничьего промысла;
- прогнозирование ресурсов животного мира;
- рационализация хозяйственного использования объектов животного мира;
- разработка гуманных самоловов;
- оценка влияния хозяйственной деятельности на зверей и птиц (ОВОС);
- охотустройство;
- информационные услуги и т.п.

Адрес ООО "СибНИИО": 660043, г. Красноярск, ул. Чернышевского, д. 92.

Тел.: (3912) 27-78-44. Факс: (3912) 65-31-59.

E-mail: petrenko@sibpush.krsn.ru, petrenko@sibpush.ru

ОУВНО-МЕХОВАЯ КОМПАНИЯ

СИБИРЬ-ПУШНИНА



Пушно-меховая компания "Сибирь-Пушнина" - один из крупнейших заготовителей сырых шкурок промысловых зверей в России. Основные виды заготовок - соболь, белка и ондатра. Компания также покупает шкурки песца белого, горностая, колонка, куницы, лисицы красной, норки вольной, рыси, сомахи, крота, бобра, сурка, медведя и кролика.

"Сибирь-Пушнина" развивает и наращивает производство меховых изделий. Освоены технологии изготовления 300 видов шуб, 500 видов шапок, 30 видов сумок, аксессуаров, сувениров и подарков из меха.

По этим и другим направлениям деятельности "Сибирь-Пушнина" предлагает взаимовыгодное сотрудничество заготовительным предприятиям, организациям, охотникам.

Адрес ЗАО "ПМК "Сибирь-Пушнина": 660043, г. Красноярск, ул. Чернышевского, д. 92. Тел.: (3912) 27-78-44, 65-31-60. Факс: (3912) 65-31-59.

E-mail: postbox@sibpush.krsn.ru, postbox@sibpush.ru

Пункт приёмки пушнины: ул. Водяникова, д. 2"Б", тел. (3912) 22-10-96